

F 06 Sem título, 2009, Hidrográfica sobre papel, 29 x 21 cm.

F 08 Sem título, 2009, Hidrográfica sobre papel, 29 x 21 cm.

F 07 Sem título, 2009, Hidrográfica sobre papel, 29 x 21 cm.

F 03 Sem título, 2009, Adesivos sobre papel, 29 x 21 cm.

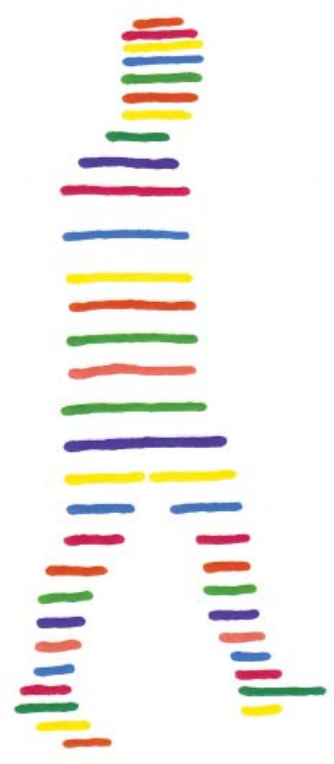
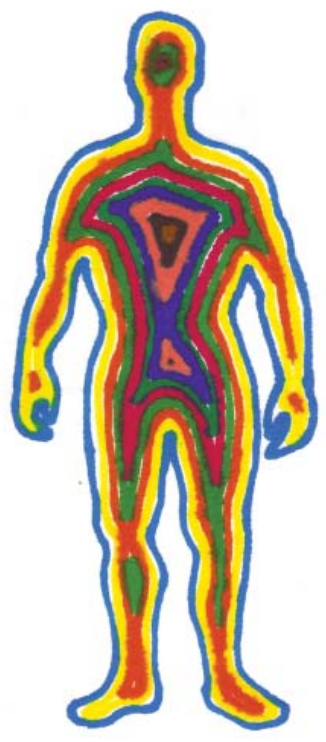
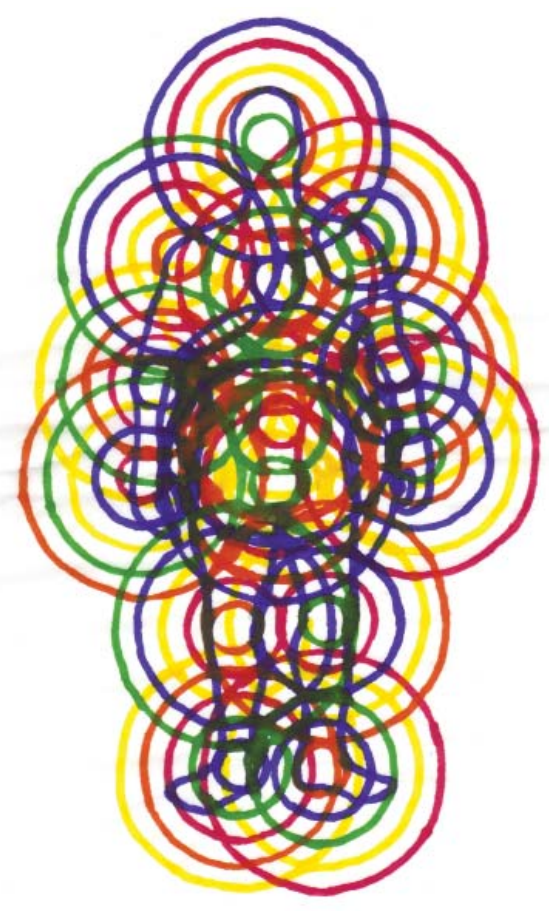
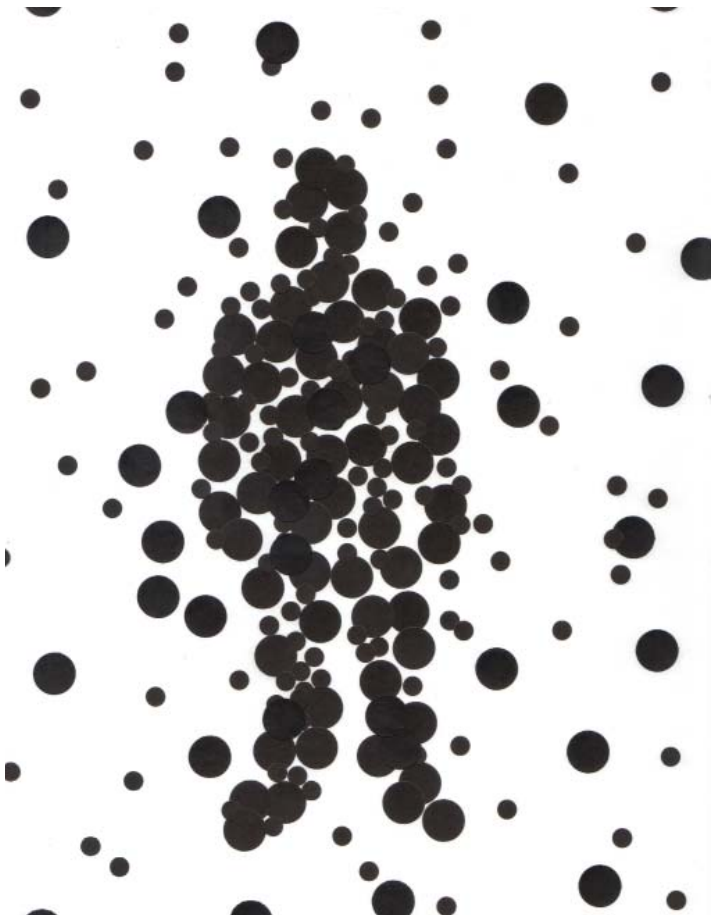

E 16 Sem título, 2008, Adesivos sobre pape, 29 x 21 cm.

F 01 Sem título, 2009, Adesivos sobre papel, 29 x 21 cm.

F 02 Sem título, 2009, Adesivos sobre papel, 29 x 21 cm.

F 03 Sem título, 2009, Adesivos sobre papel, 29 x 21 cm.

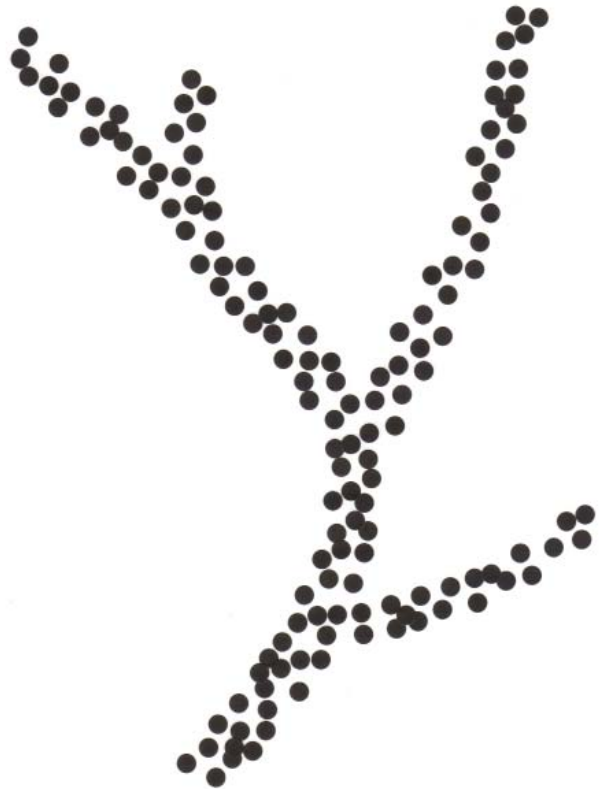
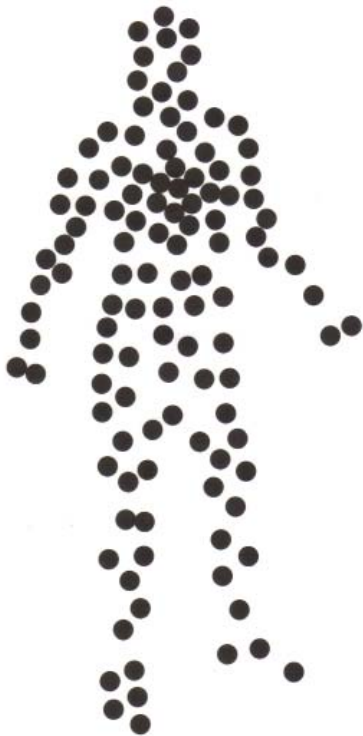
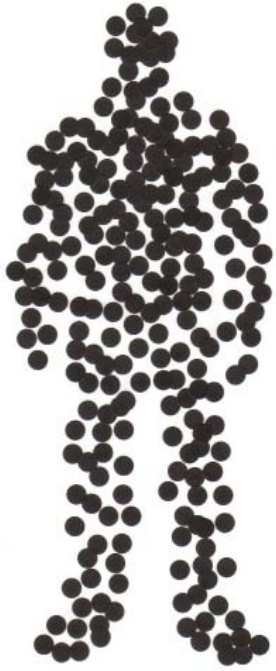

E 17 Sem título, 2008, Adesivos sobre pape, 29 x 21 cm.

E 08 Sem título, 2003, Guache sobre papel, 26 x 36 cm.

B 07 Sem título, 2009, Esferográfica sobre papel, 29 x 21 cm.

E 09 Sem título, 2009, Hidrográfica sobre papel arroz, 29 x 21 cm.

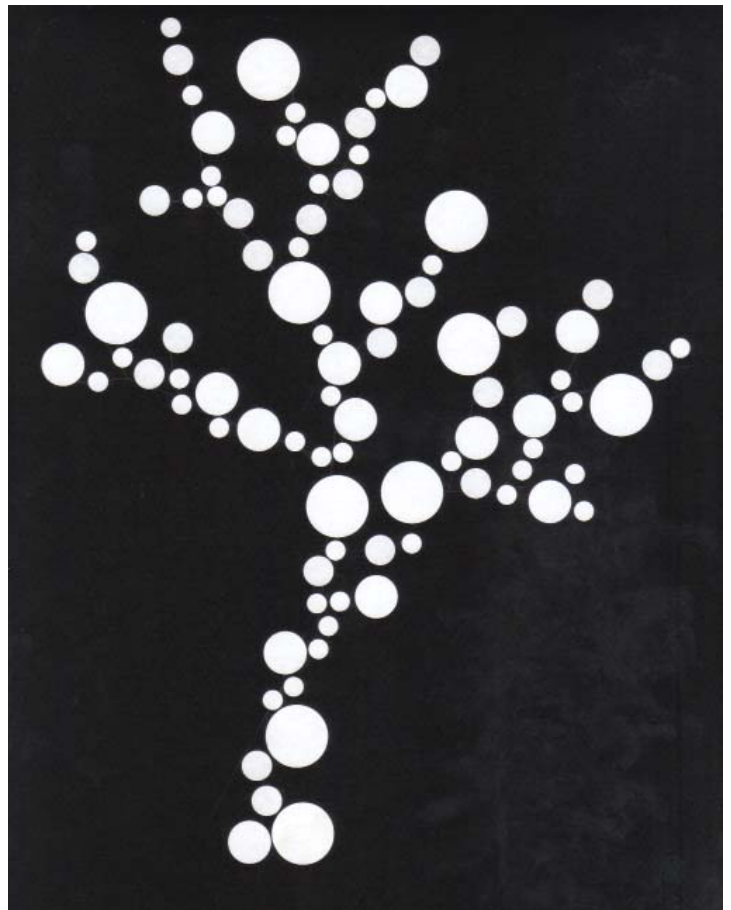
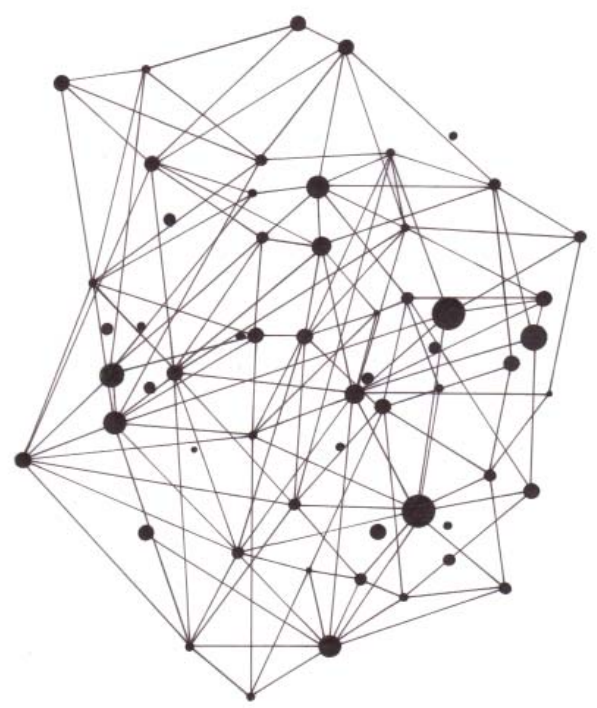
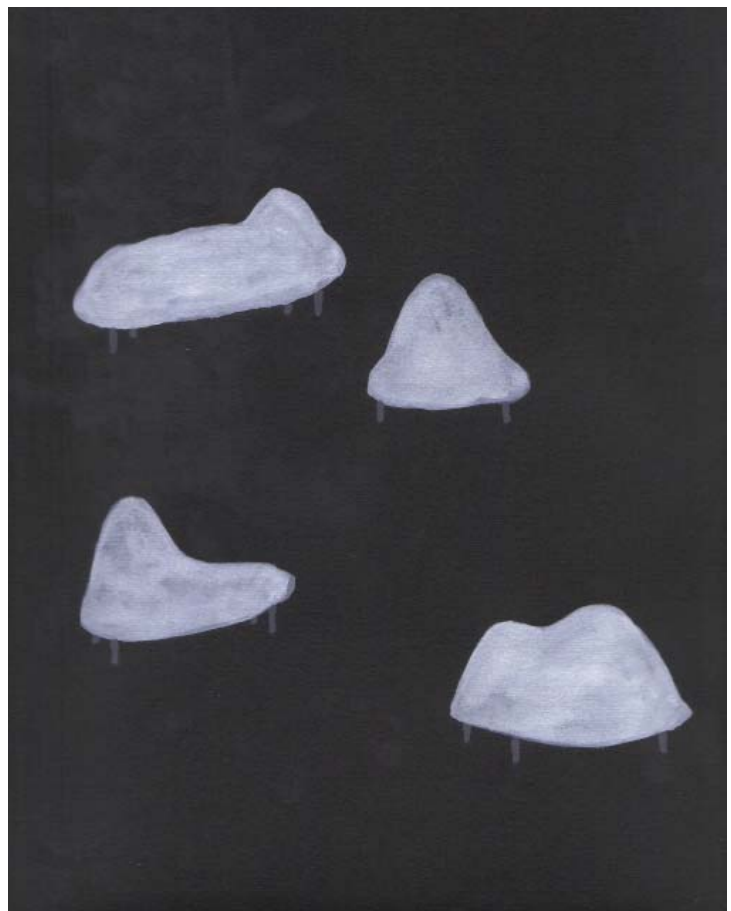
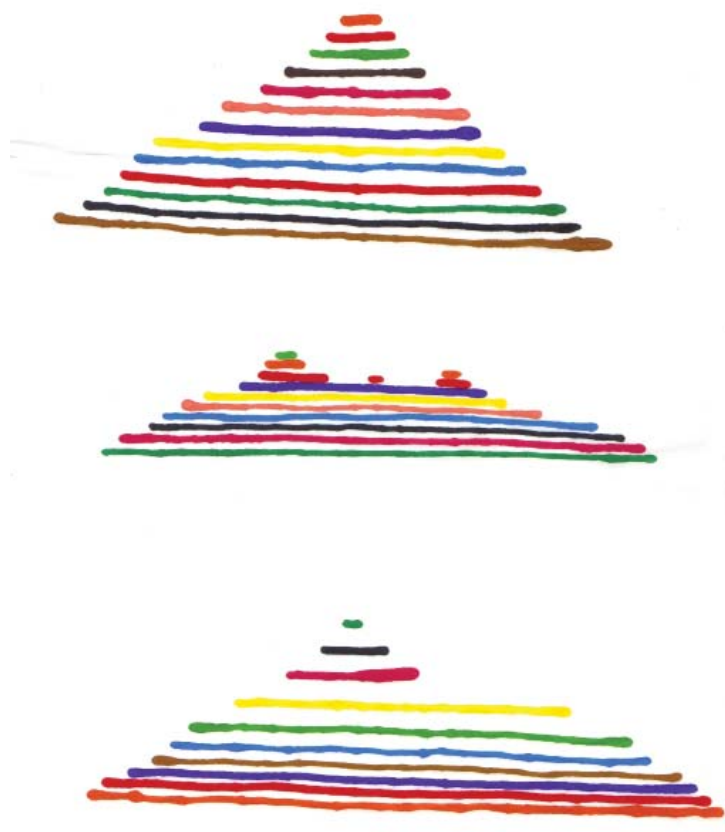

E 03 Sem título, 2003, Esferográfica sobre papel, 21 x 15 cm.

F 23 Sem título, 2003, Nanquim sobre papel, 30 x 21 cm.

E 15 Sem título, 2003, Hidrográfica sobre papel, 21 x 15 cm.

B 06 Sem título, 2009, Esferográfica sobre papel, 29 x 21 cm.

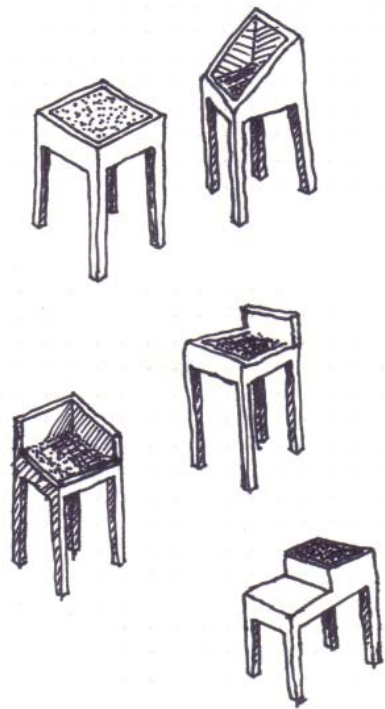
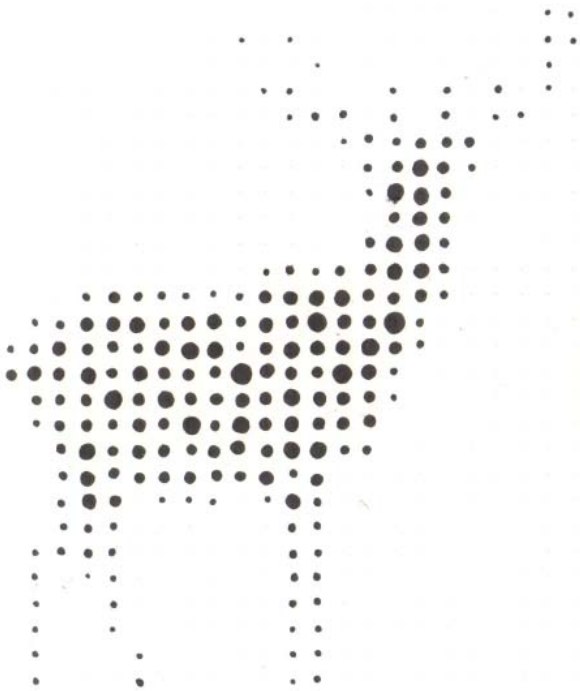
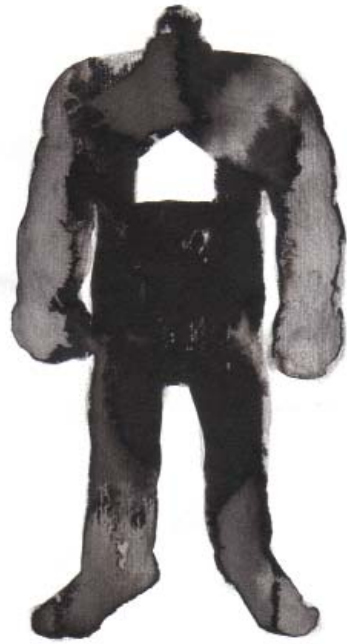
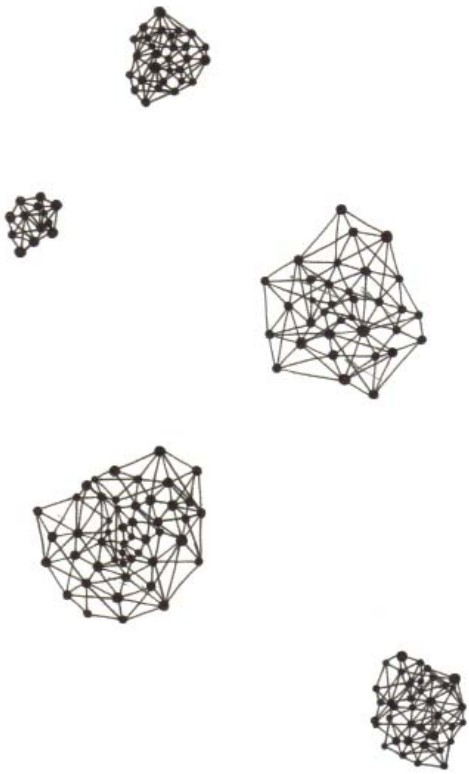

F 13 Sem título, 2002, Grafite e esferográfica sobre papel, 21 x 15 cm.

B 04 Sem título, 2008, Esferográfica e nanquim sobre papel, 29 x 21 cm.

F 10 Sem título, 2002, Lápis dermatográfico sobre papel, 29 x 21 cm.

B 03 Sem título, 2008, Aquarela sobre papel, 29 x 21 cm.

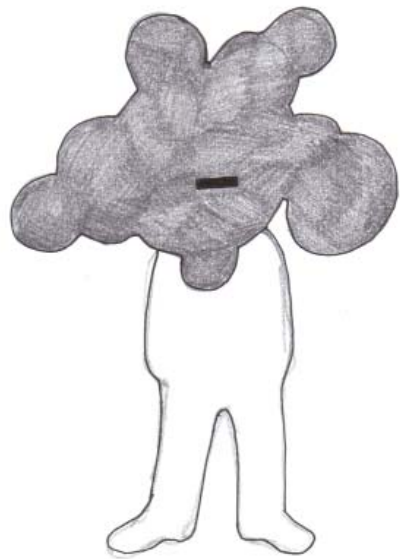
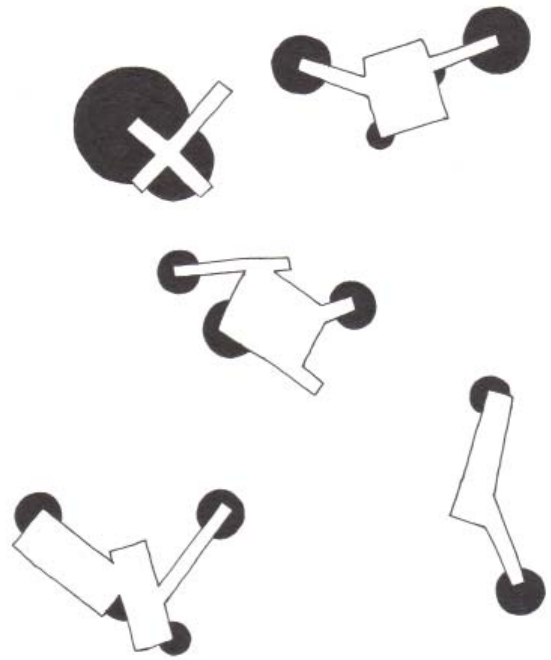

B 01 Sem título, 2008, Aquarela sobre papel, 29 x 21 cm.

E 14 Sem título, 2003, Hidrográfica sobre papel, 29 x 21 cm.

B 02 Sem título, 2008, Aquarela sobre papel, 29 x 21 cm.

F 05 Sem título, 2009, Hidrográfica sobre papel, 29 x 21 cm.



F 15 Sem título,2002, Guache e grafite sobre papel, 29 x 21 cm.

F 16 Sem título,2002, Guache e grafite sobre papel, 29 x 21 cm.

F 14 Sem título,2002, Guache e grafite sobre papel, 29 x 21 cm.

B 05 Sem título, 2002, Guache sobre papel, 29 x 21 cm.



E 02 Sem título, 2005, Grafite sobre papel, 29 x 21 cm.

E 01 Sem título, 2005, Grafite sobre papel, 29 x 21 cm.

E 02 Sem título, 2005, Grafite sobre papel, 29 x 21 cm.

F 24 Sem título, 2006, Acrílica sobre papel, 25 x 17 cm.

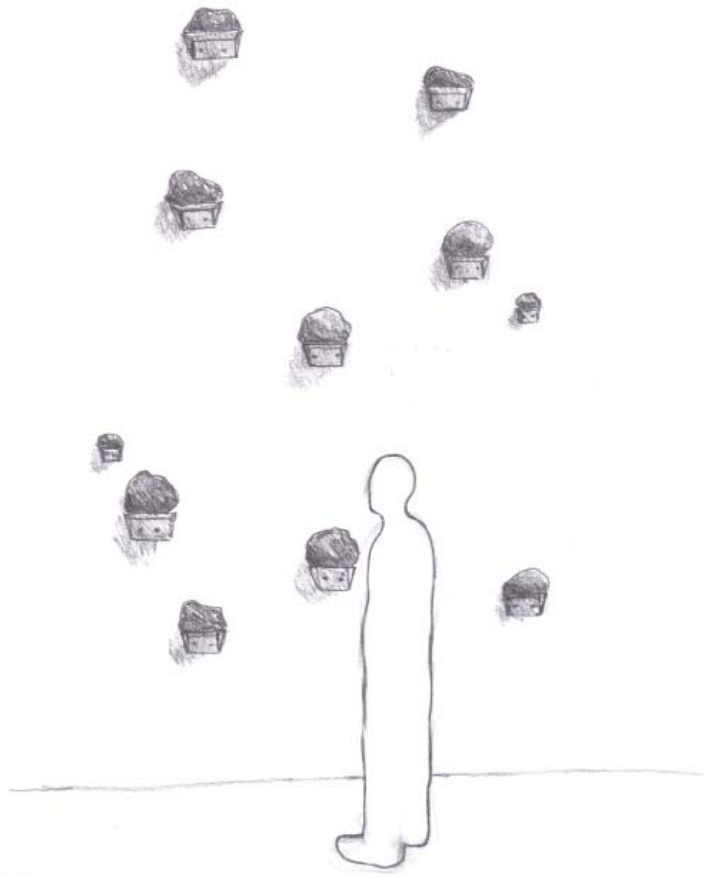
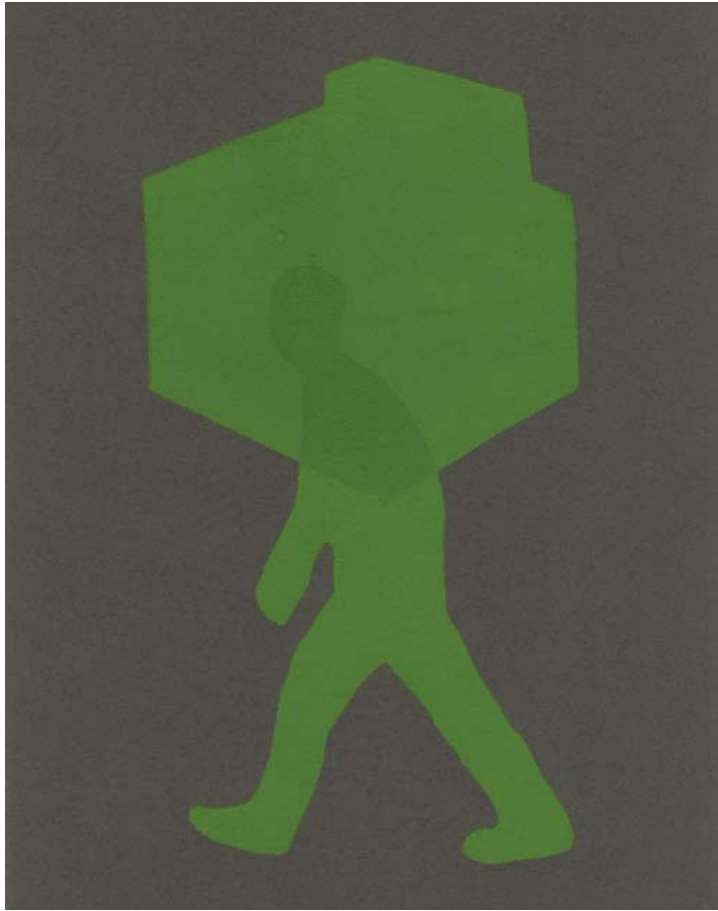

B 14 Sem título, 2004, Esferográfica sobre papel, 21 x 15 cm.

E 18 Sem título, 2007, Colagem com fios de barba, 29 x 21 cm.

B 13 Sem título, 2004, Esferográfica sobre papel, 21 x 15 cm.

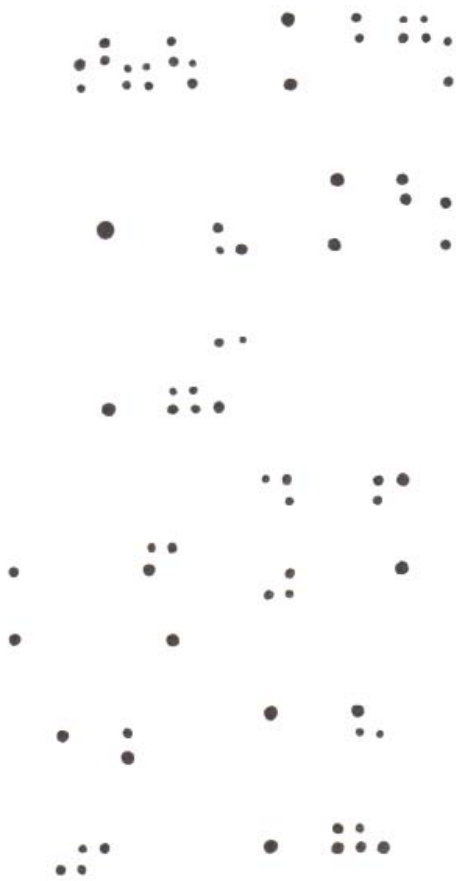

E 10 Sem título, 2009, Esferográfica sobre papel, 21 x 15 cm.

B 11 Suminagashi, 2009, Óleo sobre papel, 36 x 26 cm.

B 23 Sem título, 2003, Grafite e esferográfica sobre papel, 21 x 15 cm.

F 17 Sem título, 2002, Guache e lápis dermatográfico sobre papel, 29 x 21 cm.

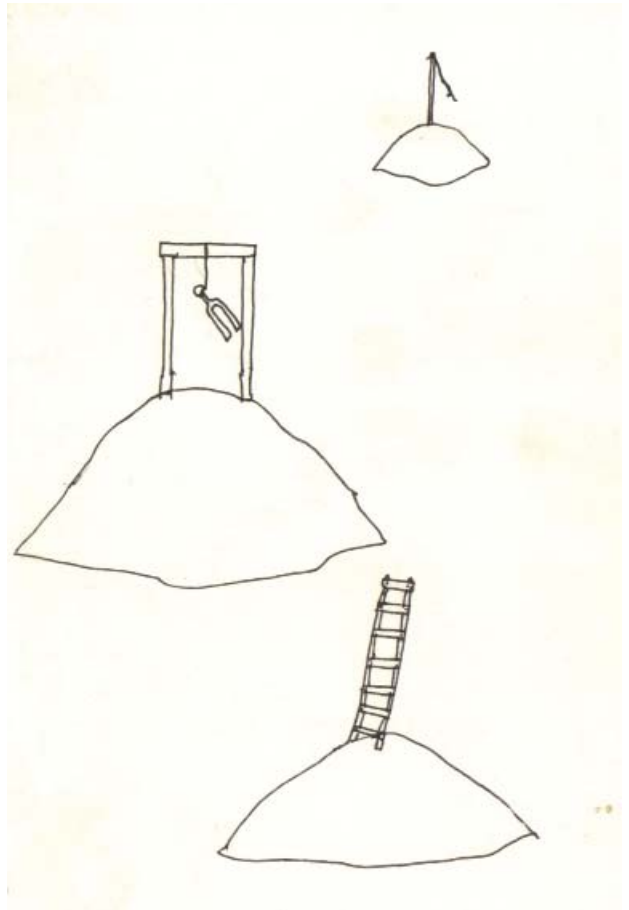
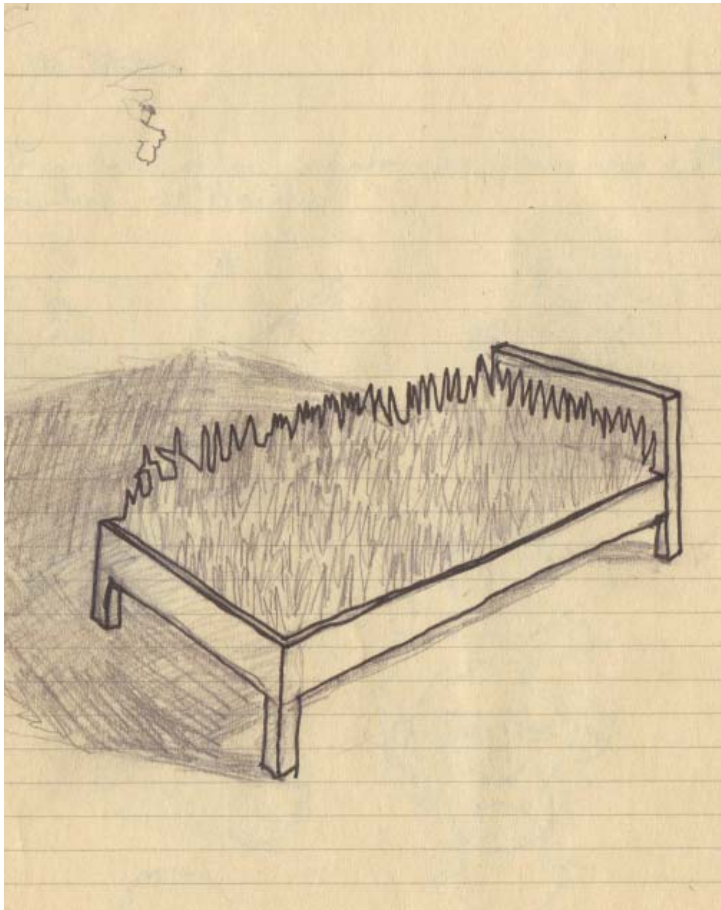
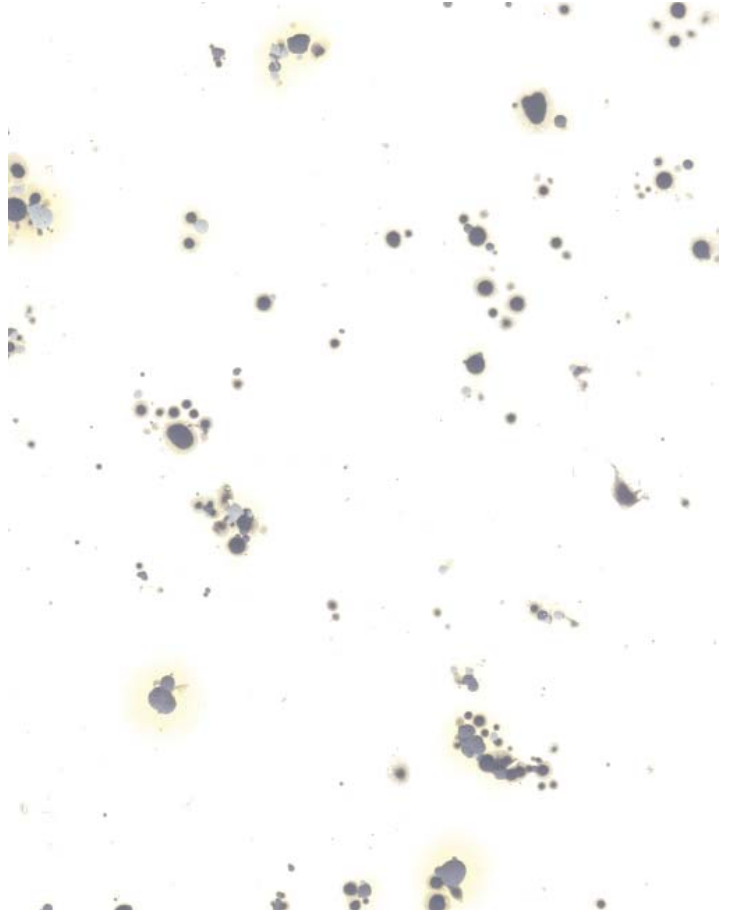

F 21 Sem título, 2004, Colagem de revista sobre papel, 21 x 15 cm.

F 09 Sem título, 2009, Óleo, nanquim e colagem, 36 x 26 cm.

F 20 Sem título, 2004, Colagem de revista sobre papel, 21 x 15 cm.

B 08 Sem título, 2005, Hidrográfica sobre papel, 21 x 15 cm.

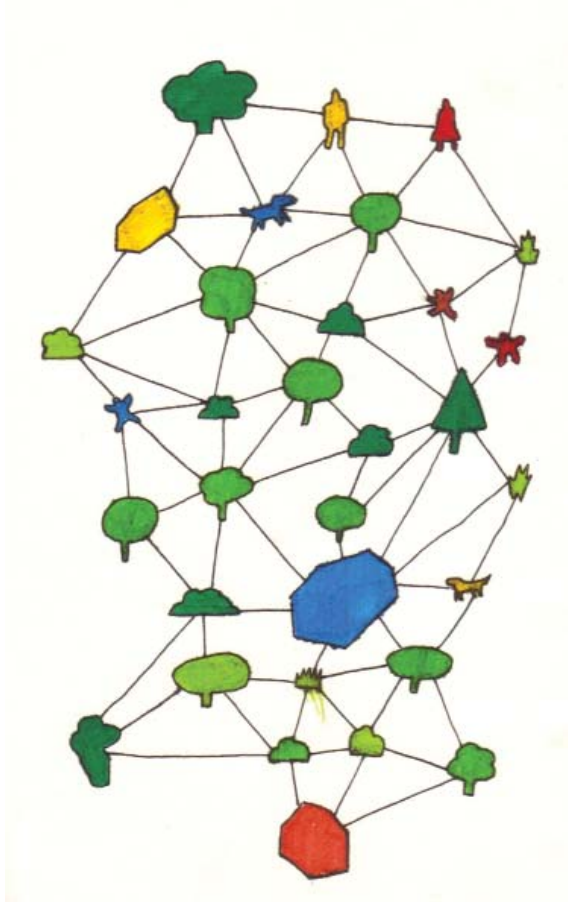

B 15 Sem título, 2001, Madeira, pedras, linha e tinta látex, 36 x 36 cm.

B 16 Sem título, 2006, Madeira, fita adesiva, espuma, 20 x 12 x 12 cm.

E 13 Sem título, 2004, Argila e nanquim, 17 x 8 cm.

B 09 Suminagashi, 2008, Óleo e nanquim sobre papel, 29 x 21 cm.



B 10 Suminagashi, 2008, Óleo e nanquim sobre papel, 29 x 21 cm.

B 22 Sem título, 2005, Madeira, lâmpada, tinta látex, 22 x 20 x 6 cm.

B 12 Sem título, 1999, Aquarela e guache sobre papel, 31 x 21 cm.

B 17 Sem título, 2006, Madeira, cola, pregos, 23 x 27 x 25 cm.

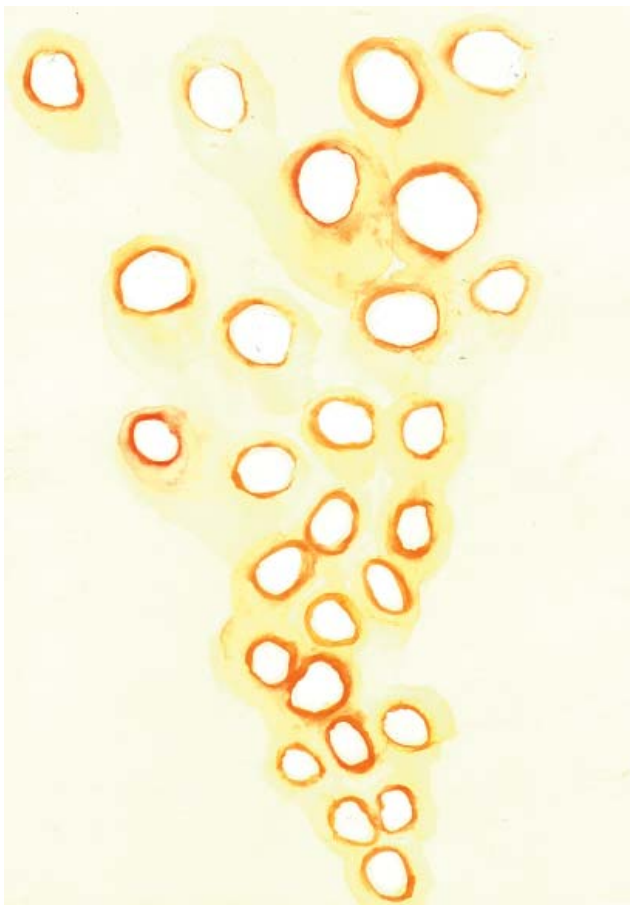
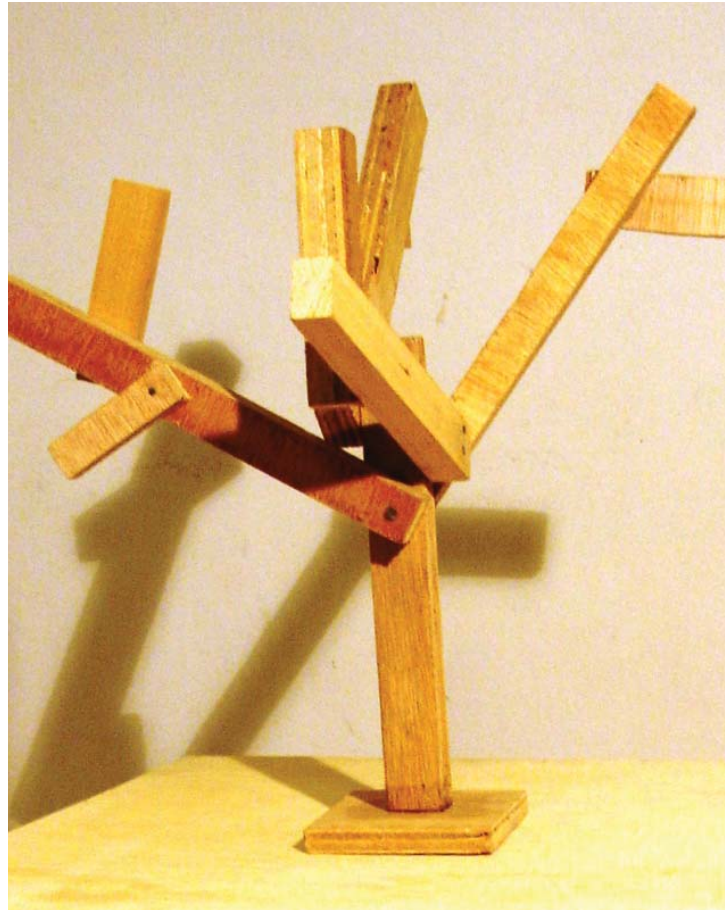

B 20 Coisinho, 2007, Madeira, tinta látex, 45 x 21 x 55 cm.

B 19 Fluxografia # 3, 2007, Madeira, tinta látex 300 x 130 cm.

B 18 Fluxografia # 2, 2007, Madeira, tinta látex, 300 x 110 cm.

E 12 Homem de pedra, 2001, Pedras, 180 x 175 cm.



F 12 Sem título, 2002, Guache e lápis dermatográfico sobre papel, 29 x 21 cm.

F 18 Sem título, 2003, Guache e esferográfica sobre papel, 21 x 15 cm.

E 11 Sem título, 2003, Guache sobre papel, 21 x 15 cm.

B 21 Coisinho, 2007, Madeira, tinta látex, 45 x 21 x 55 cm.

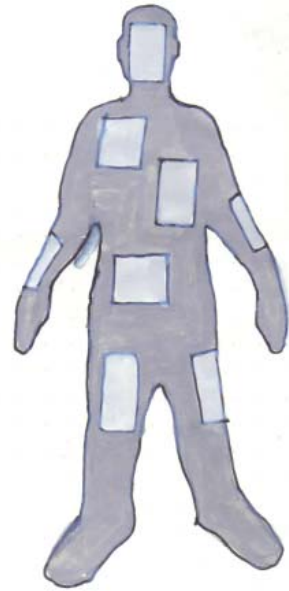

C 03 Homenagem a Gordon Matta Clark, 2006, Camiseta dimensões variáveis

F 22 Sem título, 2009, Nanquim sobre papel, 29 x 21 cm.

A 26 Sem título, 2010, Madeira, isopor, espuma dimensões variáveis

E 07 Sem título, 2001, Nanquim sobre papel, 25 x 17 cm.

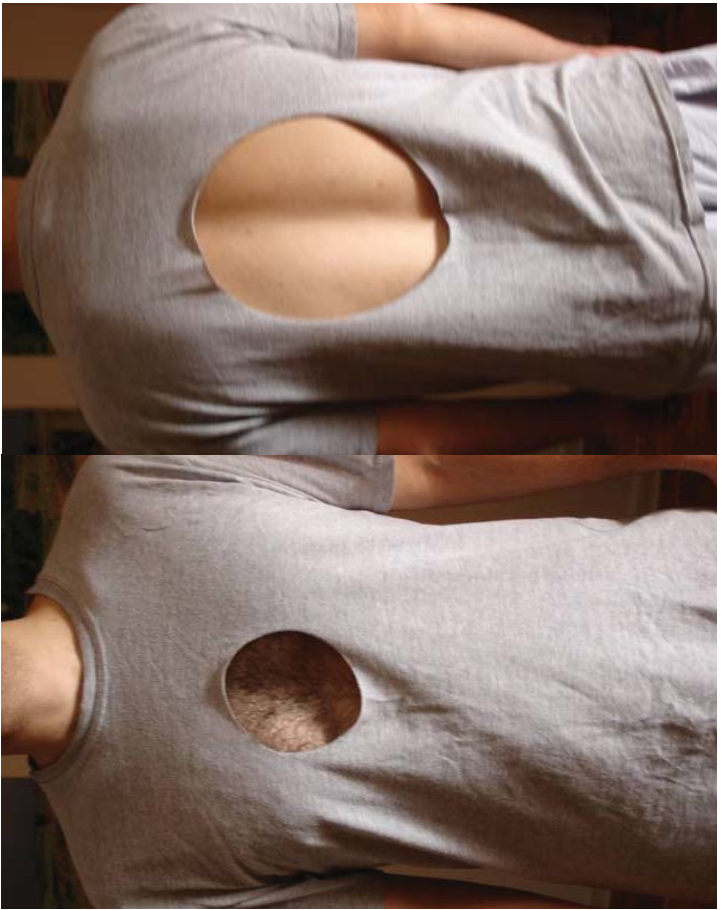
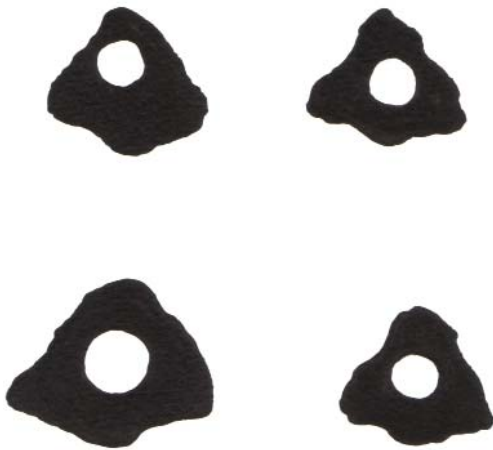

D 22 Sem título, (Suminagashis), 2009, Nanquim e óleo sobre papel, dimensões variáveis

A 22 Sem título, 2007, Concreto e terra dimensões variáveis

D 23 Sem título, (Suminagashis), 2009, Nanquim e óleo sobre papel, dimensões variáveis

C 10 Cinco pedrinhas, 2001, Madeira, pedras, cola, 35 x 35 cm.

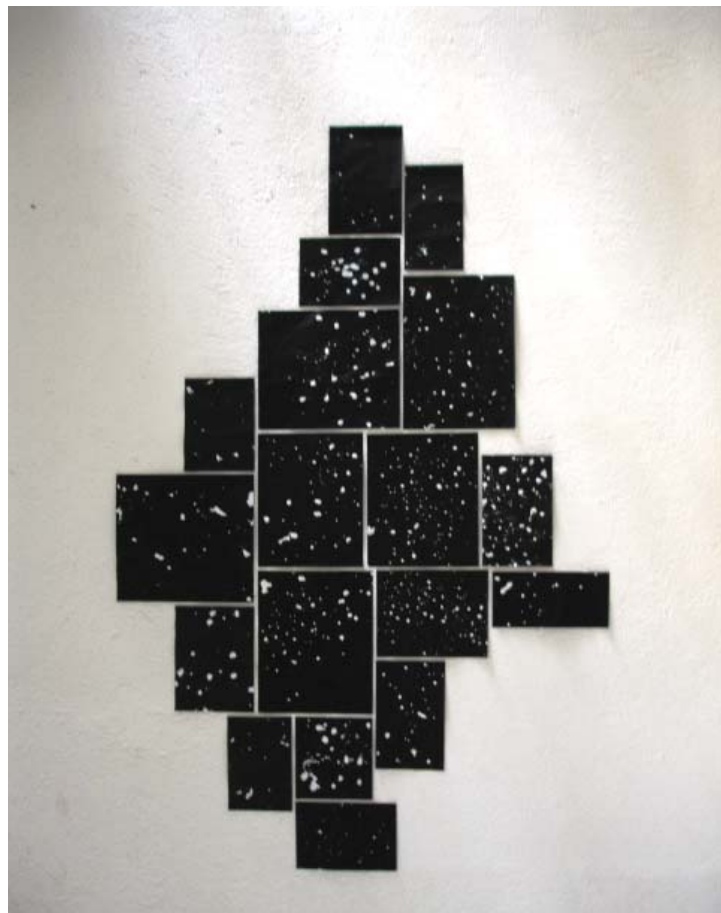
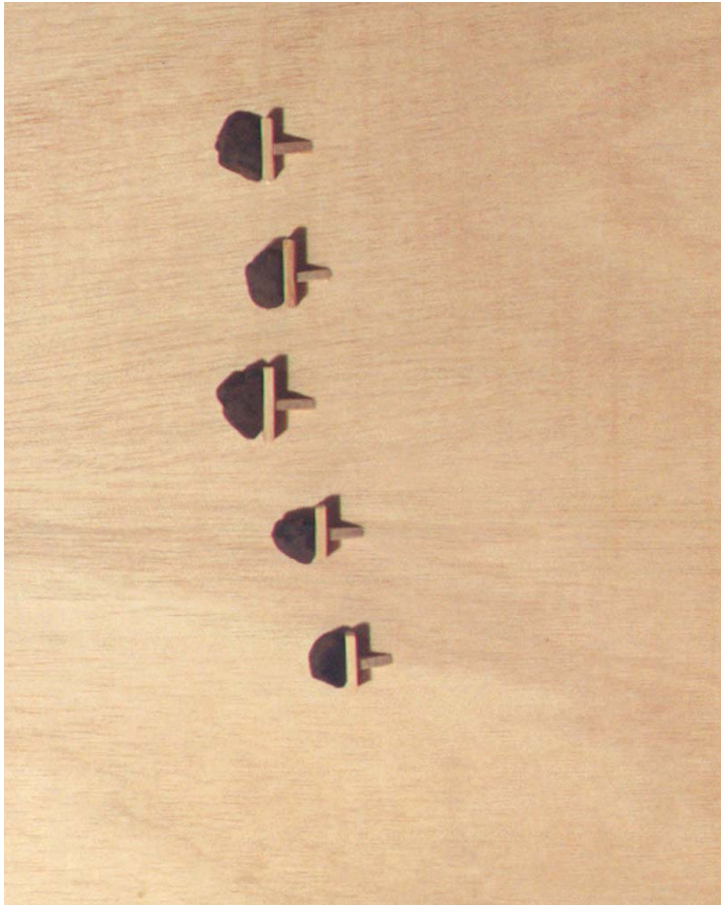

A 07 Sem título, 2004, Nanquim sobre papel, 21 x 30 cm.

A 14 Sem título, 2006, Grafite sobre papel, 21 x 29 cm.

A 15 Sem título, 2006, Grafite sobre papel, 21 x 29 cm.

C 16 Sem título, 2008, Grafite e esferográfica sobre papel, 21 x 29 cm.

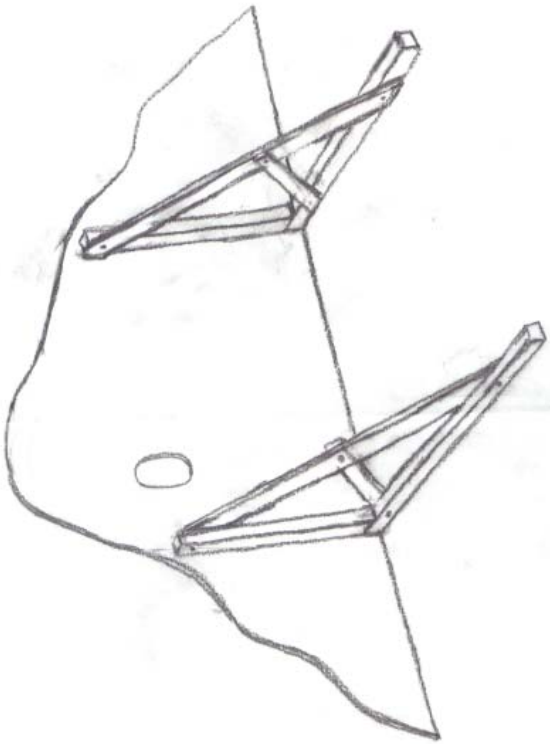
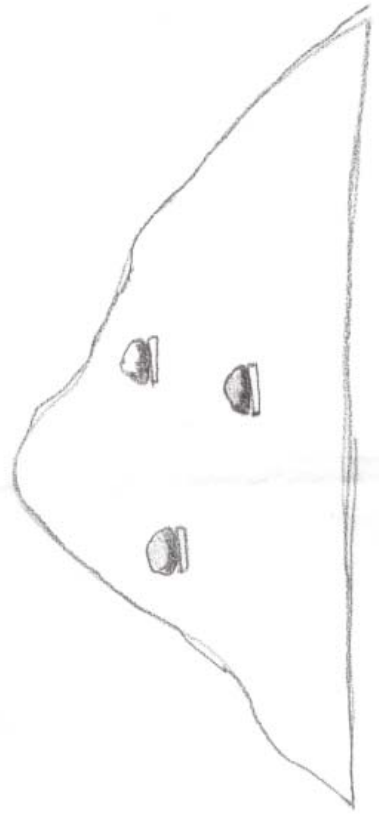
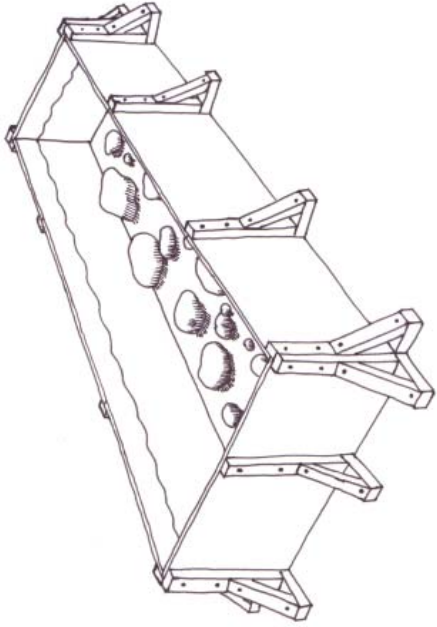

D 07 Sem título, 2003, Aquarela e hidrográfica sobre papel, 15 x 21 cm.

A 04 Sem título, 2009, Hidrográfica sobre papel arroz, 21 x 29 cm.

D 08 Sem título, 2003, Aquarela e hidrográfica sobre papel, 15 x 21 cm.

D 12 Sem título, 2010, Hidrográfica sobre papel, 15 x 21 cm.

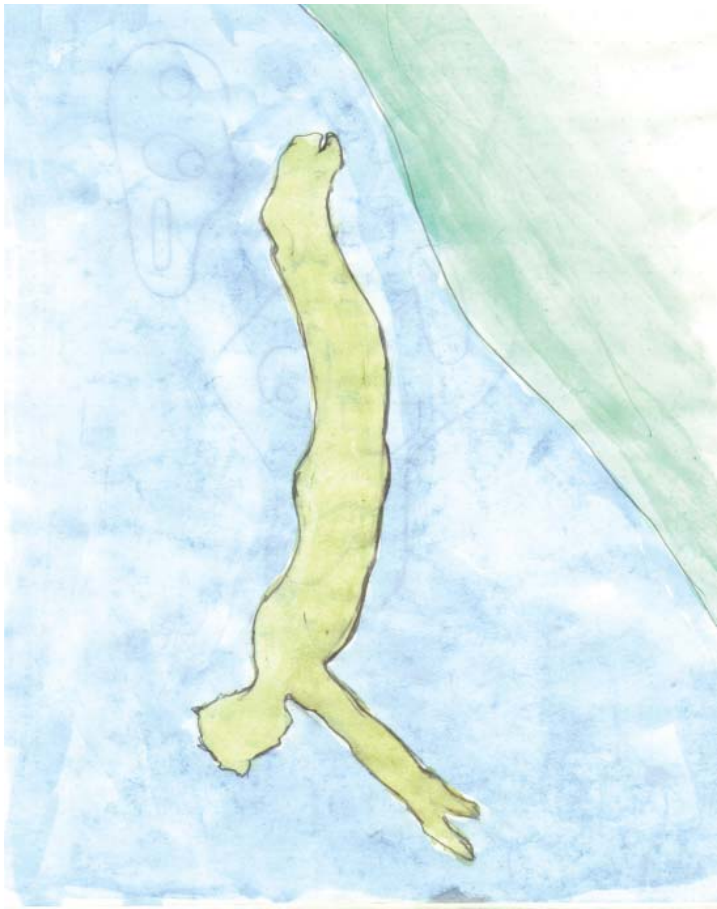

D 02 Sem título, 2002, Nanquim sobre papel, 29 x 21 cm

A 13 Sem título, 2007, Hidrográfica sobre papel arroz, 21 x 29 cm.

D 11 Sem título, 2010, Hidrográfica sobre papel, 15 x 21 cm.

A 01 Sem título, 2009, Hidrográfica sobre papel arroz, 21 x 29 cm.

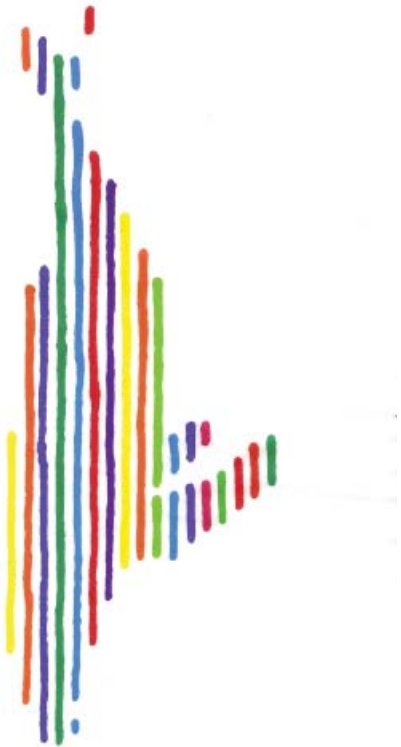
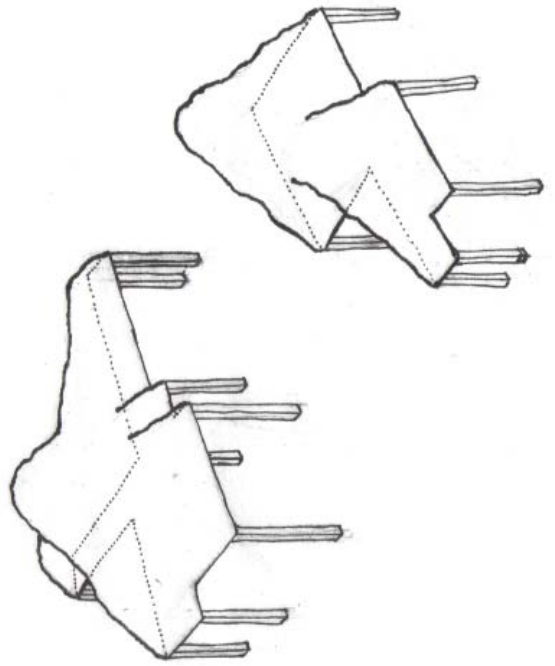

A 23 Sem título, 2002, Esferográfica sobre papel, 21 x 29 cm.

A 11 Sem título, 2002, Aquarela e grafite sobre papel, 21 x 29 cm.

D 09 Sem título, 2002, Guache sobre papel, 21 x 29 cm.

D 03 Sem título, 2002, Grafite sobre papel, 29 x 21 cm.

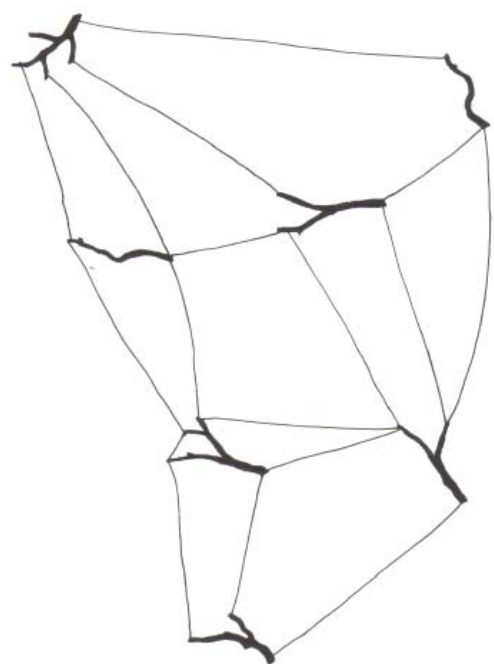
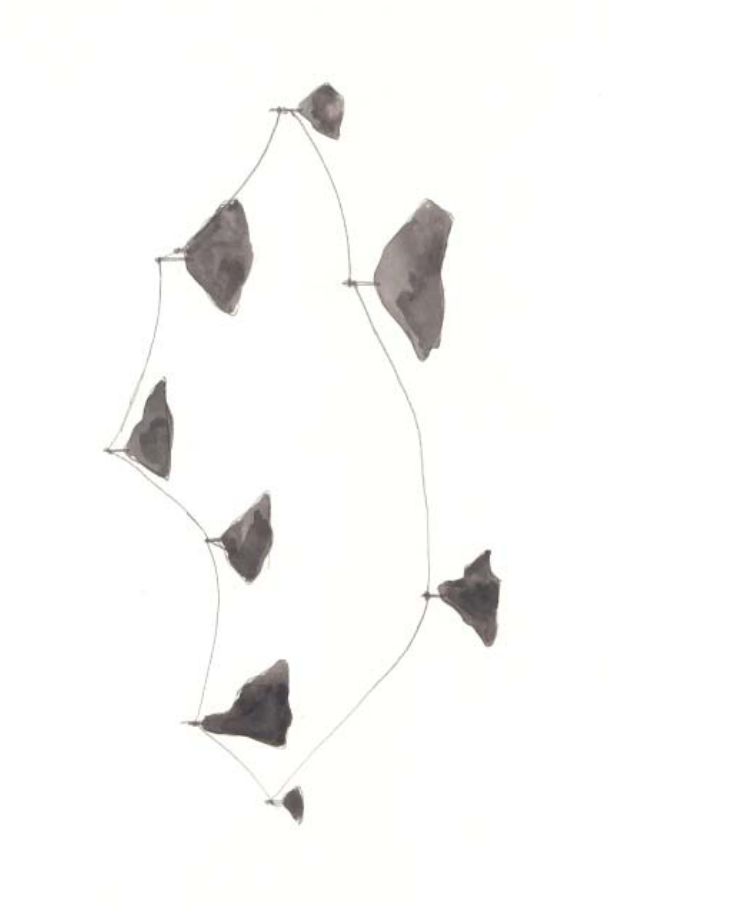
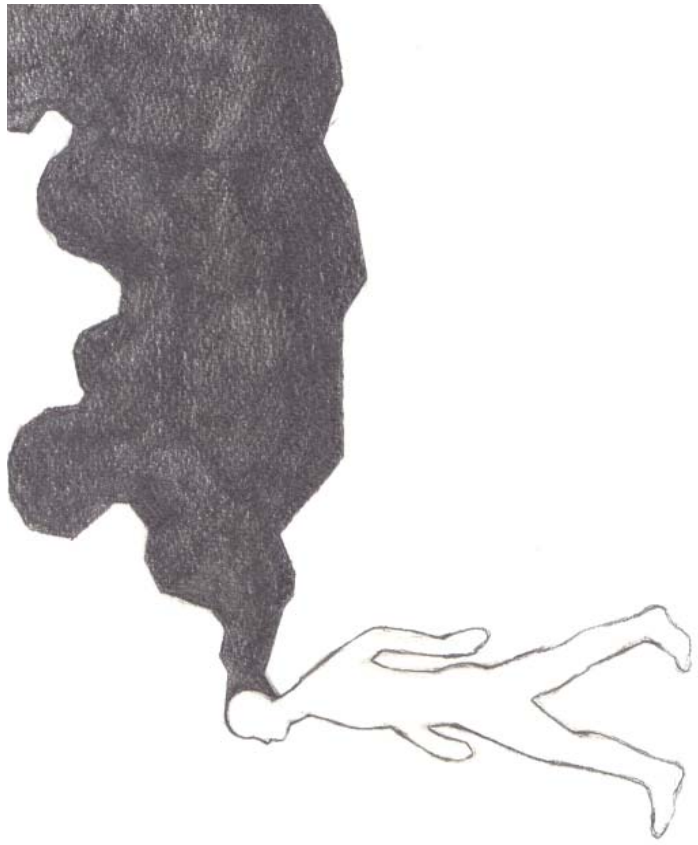

C 11 Sem título, 2007, Grafite e esferográfica sobre papel, 21 x 29 cm.

C 15 Sem título, 2006, Grafite sobre papel, 21 x 29 cm.

C 19 Sem título, 2002, Esferográfica sobre papel, 21 x 29 cm.

C 13 Sem título, 2006, Grafite e esferográfica sobre papel, 21 x 29 cm.

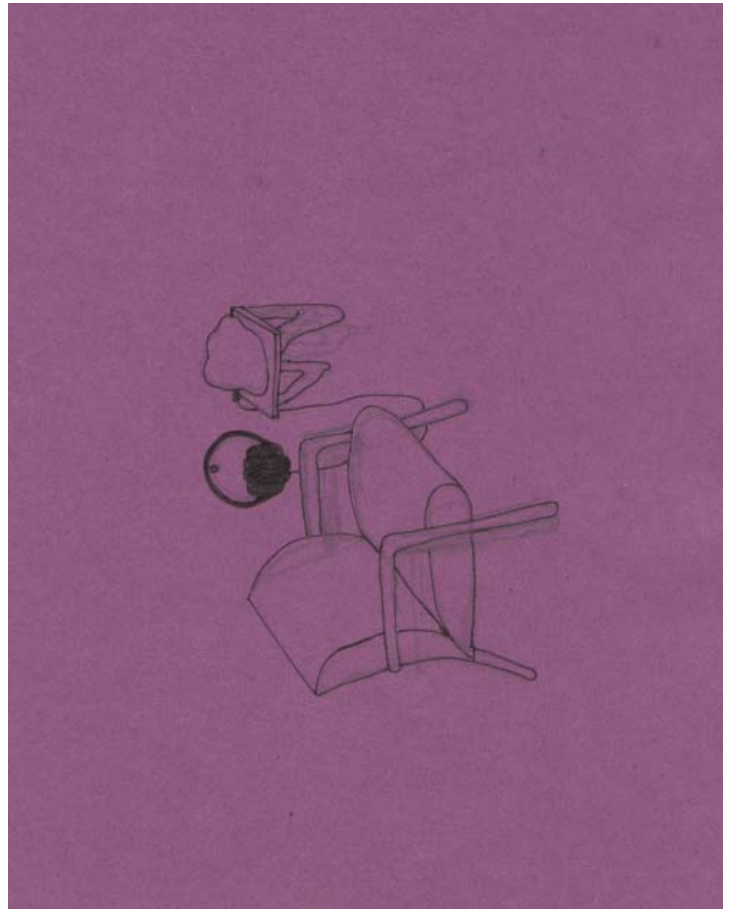
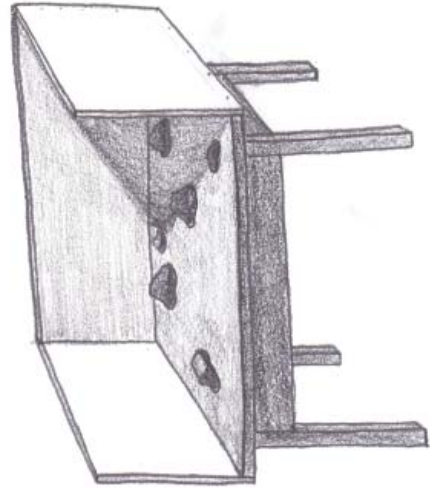
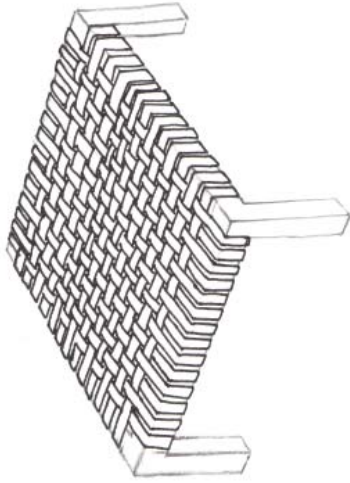

A 18 Sem título, 2006, Esferográfica sobre papel, 21 x 29 cm.

A 17 Sem título, 2006, Esferográfica sobre papel, 21 x 29 cm.

A 16 Sem título, 2006, Esferográfica sobre papel, 21 x 29 cm.

C 20 Sem título, 2007, Esferográfica sobre papel, 21 x 29 cm.

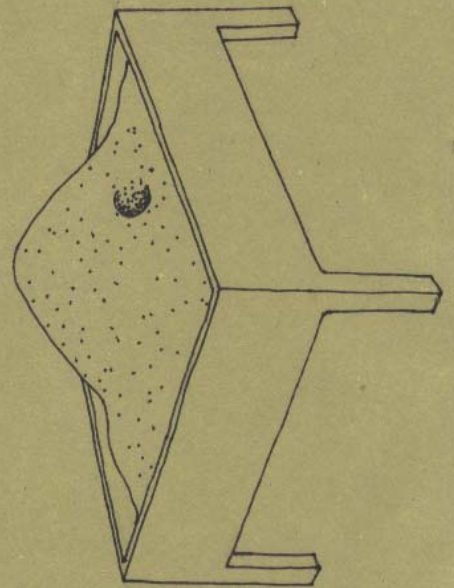
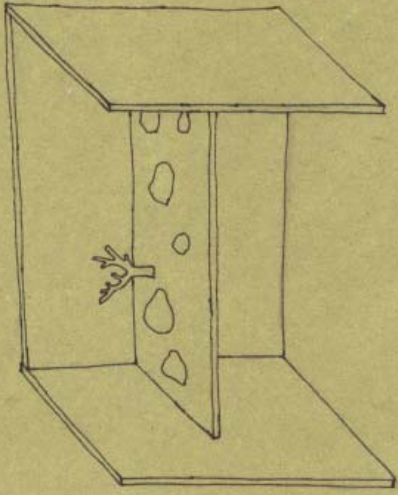

D 16 Sem título, 2004, Colagem sobre papel, 16 x 25 cm.

D 20 Sem título, 2002, Nanquim sobre papel, 15 x 21 cm

D 17 Sem título, 2004, Colagem sobre papel, 16 x 25 cm.

C 17 Sem título, 2006, Grafite e esferográfica sobre papel, 21 x 29 cm.

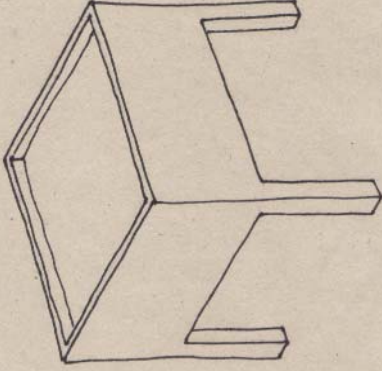

pensamiento y
belleza de una pl
razgos principales
imagen del hombre
tres ficciones de la
can y vuelven a expresarse en la co
sa impone un carácter lógico, una a
de Occidente. Este equilibrio, una vez ad
transiciones, a formas nuevas. Así como el
versidad de investigaciones para descobrir en un principio estable y e
ligibilidad, así también el período de declive se traduce por fenómenos de
de endurecimiento, y por el olvido de las reglas interiores. Veremos que
matismo barroco, al que es lícito llamar así porque no designa un período
do — el que sigue al Renacimiento — sino un estilo de espíritu ex
nes periódicas se encuentran en la vida de todos los estilos. Este caracte
coquedad académica y por la fabricación en serie, y por el olvido de las
que la profusión decorativa, por búsquedas decorativas que diluirán el va
nencias adquiridas y de la autoridad de las reglas fundamentales, pero estu
activas, estos signos de fátiga de inteligencia, de olvido, confirman en
terrovi, o, si se quiere, por el absurdo, el valor de los principios de
ción o encanto. Forman parte de la vitalidad de un arte, la demues

... se actúan p
... una red estre
La historia de la Alta
... se deja de la
... político y moral de C
... considerable.' Es una monarquía, una monar
... que se basa en el espíritu. El abad de Cluny, abad de los abades, es un sobera
... moral se ejerce fuera incluso del sistema del cual él es cabeza. Los más g
... santos y jefes. Su comunidad da a la Iglesia varios papas, numerosos doc
... de esas figuras que como San Odón o San Hugo, resumen y transfiguran
... a toda la humanidad de una época. Cluny, dice Emile Mâle, es lo más
... en la Edad Media. El desarrollo moderno de órdenes dedicados a la com
... idad, su posición lateral en la acción espiritual, incluso si se
... miento de instituciones más exigentes para la vida del espíritu.
... rrender este inmenso organismo sacral y sus relaciones
... a quinientos a veces, se agigantó dentro de los muros de

C 12 Sem título, 2006, Grafite e esferográfica sobre papel, 21 x 29 cm.

D 18 Sem título, 2004, Colagem sobre papel, 16 x 25 cm.

C 14 Sem título, 2006, Grafite sobre papel, 21 x 29 cm.

D 16 Sem título, 2004, Colagem sobre papel, 16 x 25 cm.

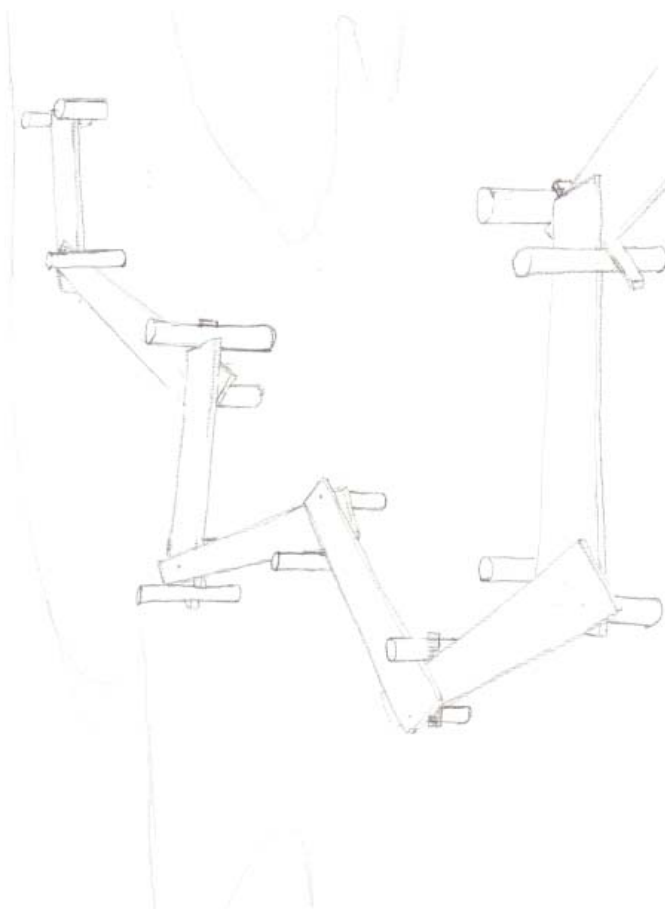
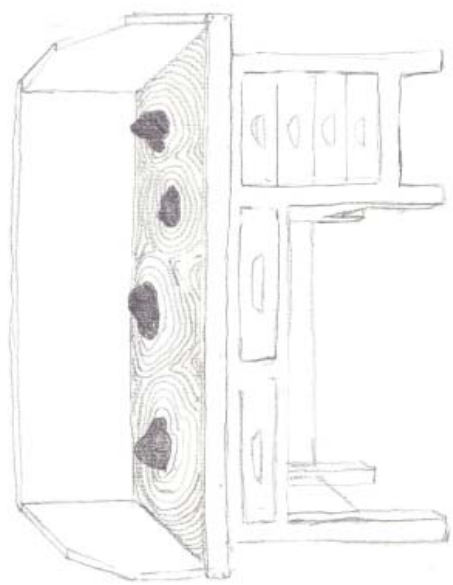
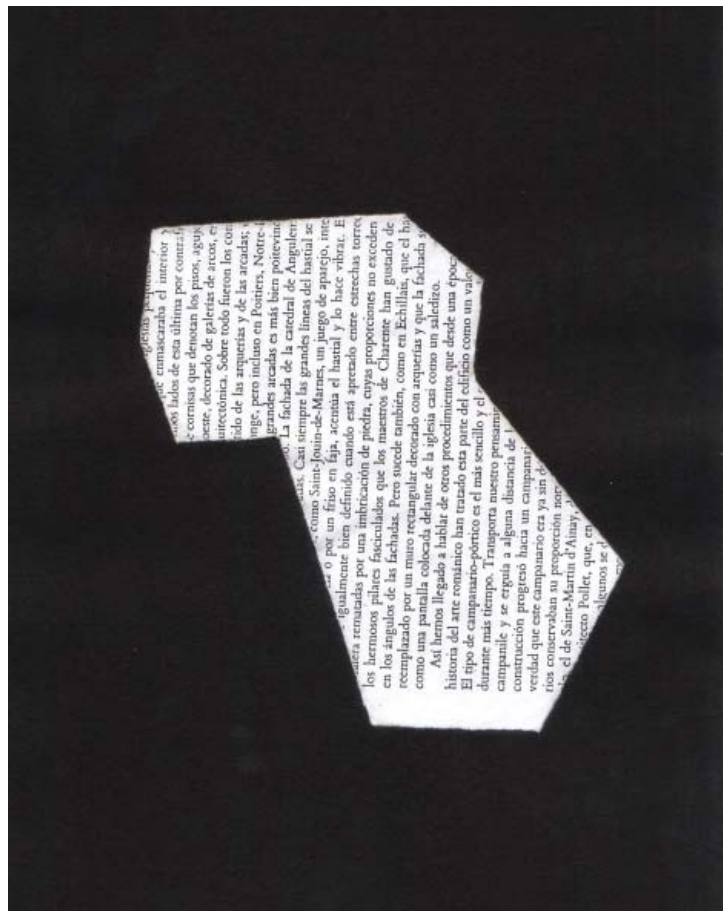
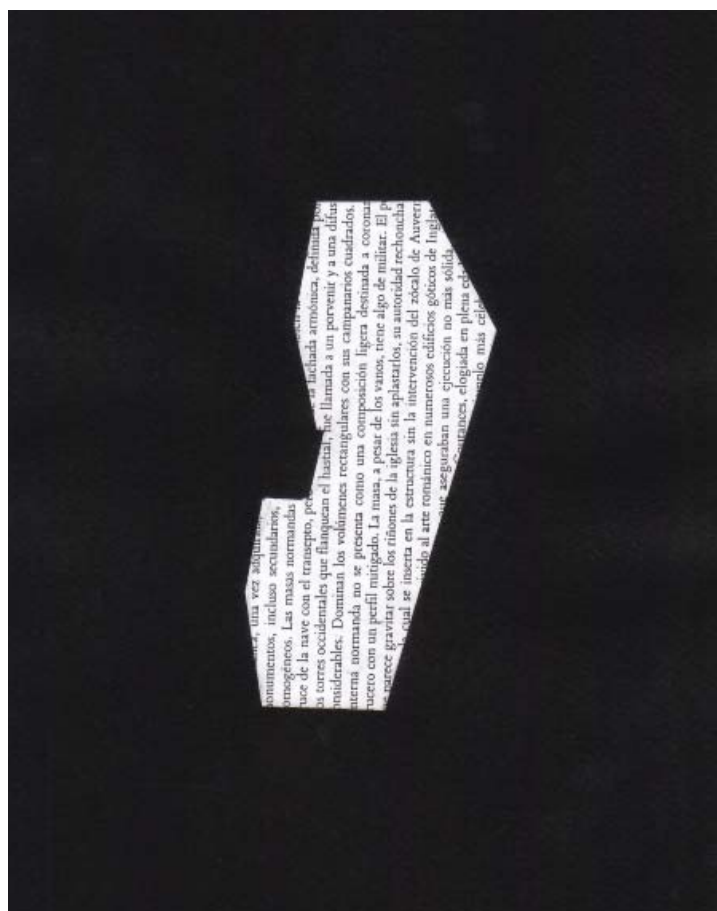

A 10 Sem título, 2002, Folhas, nanquim e lápis dermatográfico sobre papel, 17 x 24 cm.

A 01 Sem título, 2009, Terra, cola, papel, 21 x 29 cm.

C 23 Sem título, 2002, Colagem com folhas e lápis dermatográfico sobre papel, 17 x 24 cm.

D 06 Sem título, 2002, Lápis dermatográfico sobre papel, 15 x 21 cm.

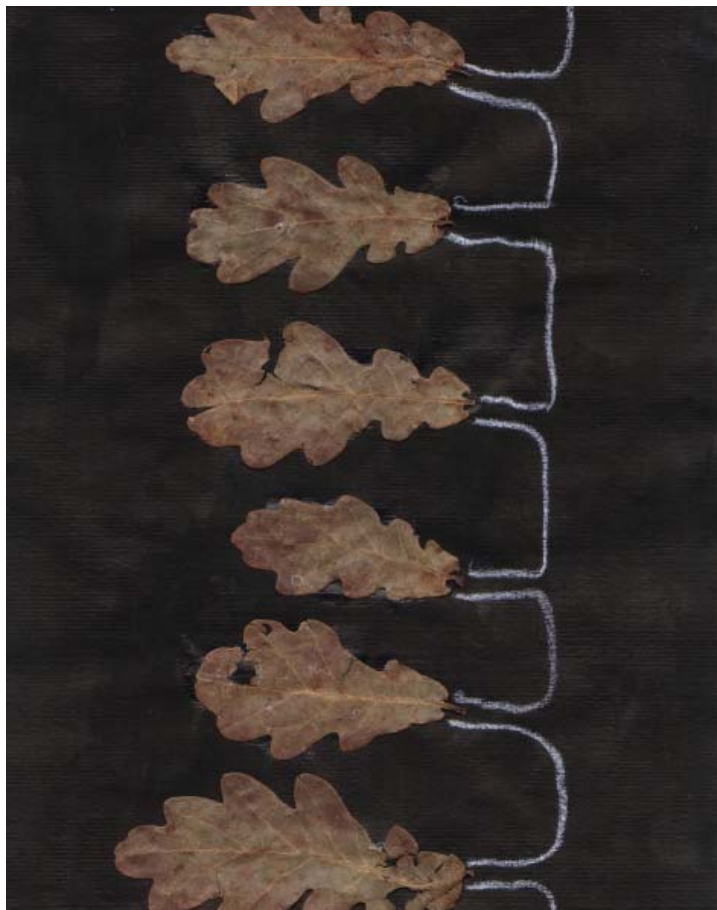

C 08 Sem título, 2008, Aquarela sobre papel, 17 x 24 cm.

A 02 Sem título, 2009, Terra, cola, papel, 21 x 29 cm.

C 05 Sem título, 2009, Colagem com cinzas sobre papel, 21 x 29 cm.

C 18 Sem título, 2009, Colagem com terra, 21 x 29 cm.



A 06 Sem título, 2001, Acrílica sobre papel, 17 x 24 cm.

A 05 Sem título, 2008, Aquarela sobre papel, 17 x 24 cm.

A 12 Sem título, 2003, Aquarela sobre papel, 21 x 29 cm.

A 08 Sem título, 2005, Nanquim sobre papel 17 x 24 cm.

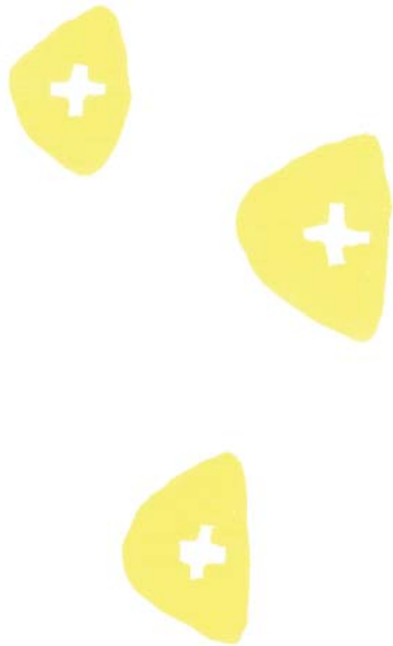
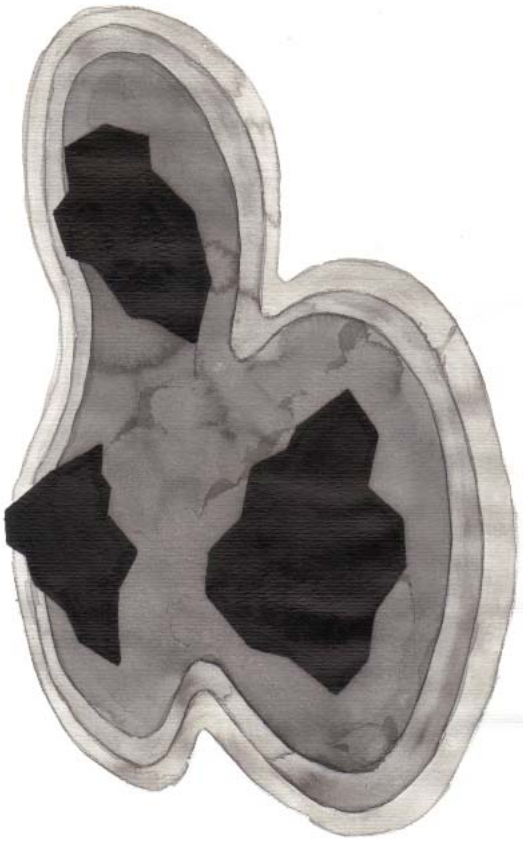

D 30 Sem título, 2006, Hidrográfica sobre papel, 29 x 21 cm.

D 05 Sem título, 2001, Hidrográfica sobre papel, 15 x 21 cm.t

D 30 Sem título, 2006, Hidrográfica sobre papel, 29 x 21 cm.

A 09 Sem título, 2005, Nanquim sobre papel, 17 x 24 cm

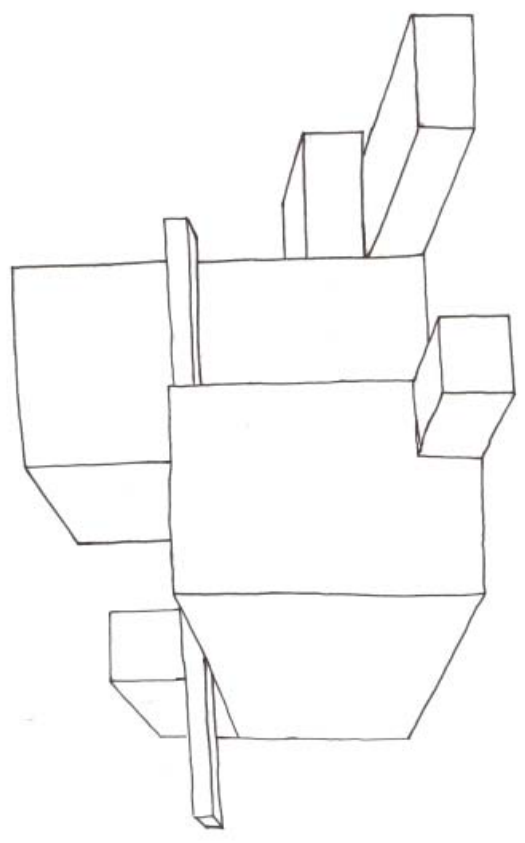
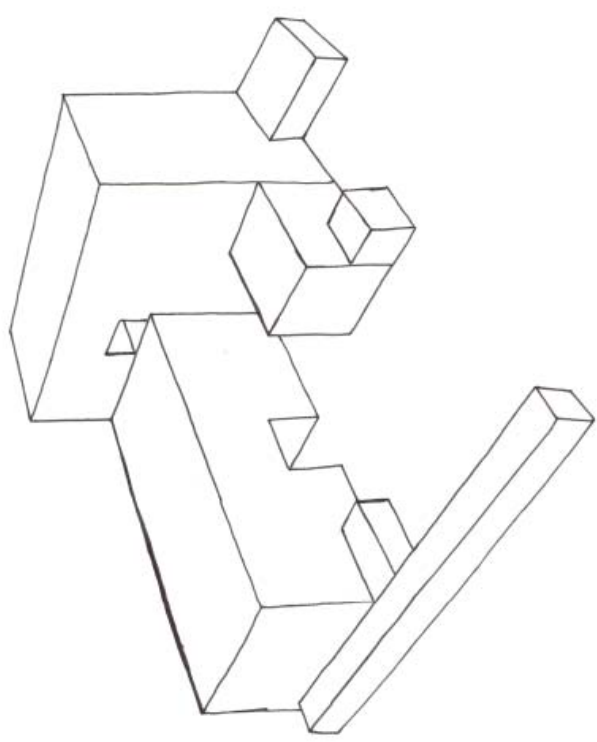

A 25 Sem título, 2009, Bambu, plástico e batatas, dimensões variáveis

D 04 Sem título, 2002, Hidrográfica sobre papel, 29 x 21 cm.

D 21 Vista geral, Programa de exposições do CCSP de 2002, 2002, Instalação com papelão, tinta látex, fotografia, adesivos e barbante, dimensões variáveis

D 29 Sem título, 2006, Hidrográfica sobre papel, 29 x 21 cm.

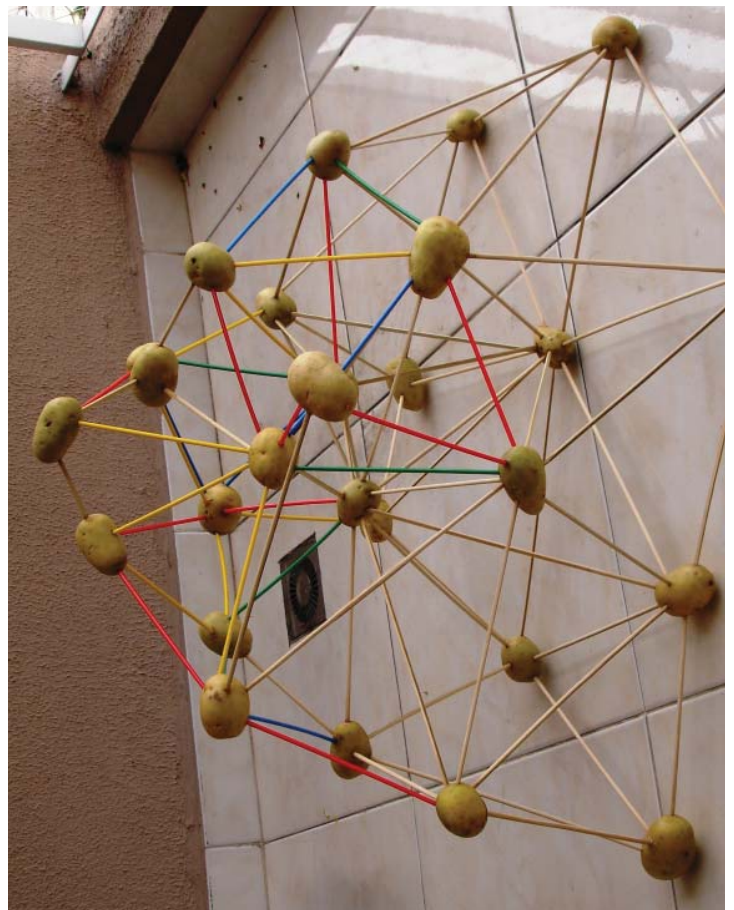
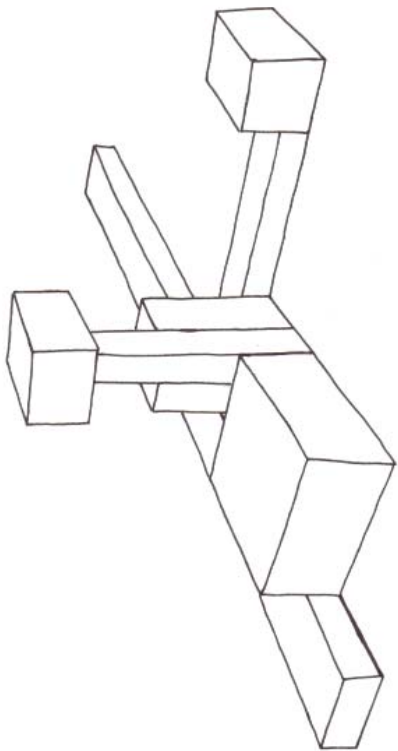

C 06 Sem título, 2001, Madeira, arame, pedras, metal, tinta auto-motiva, 60 x 75 cm.

C 09 Sem título, 2002, Acrílica sobre papel, 14 x 13 x 19 cm.

C 04 Círculos brancos, 2001, Óleo sobre madeira, 70 x 55 cm. cada

C 22 ,Floresta, 2010, Madeira, dimensões variáveis

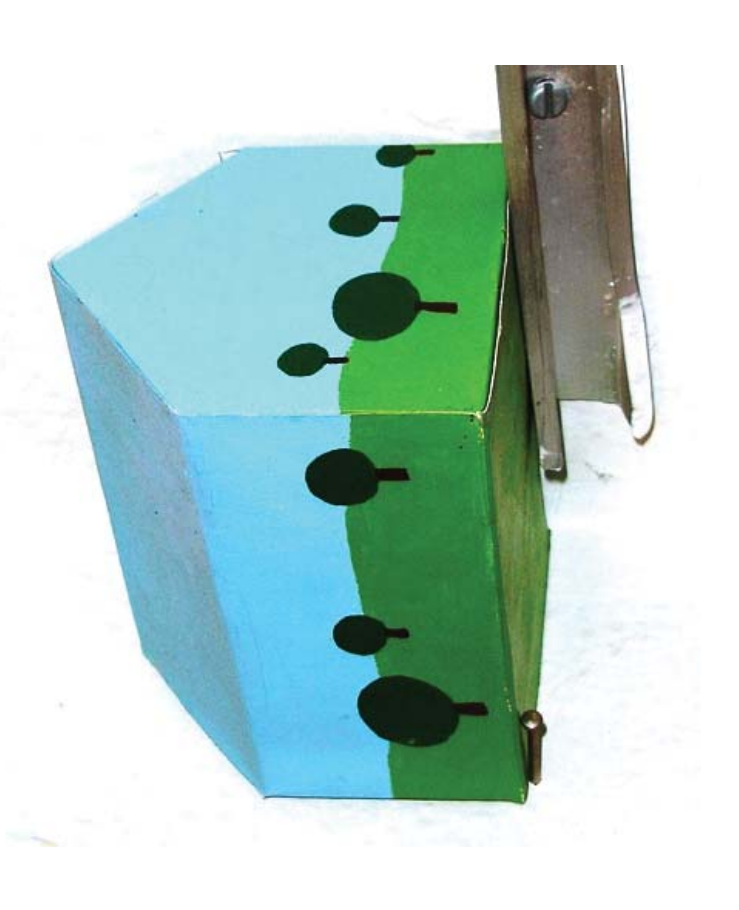
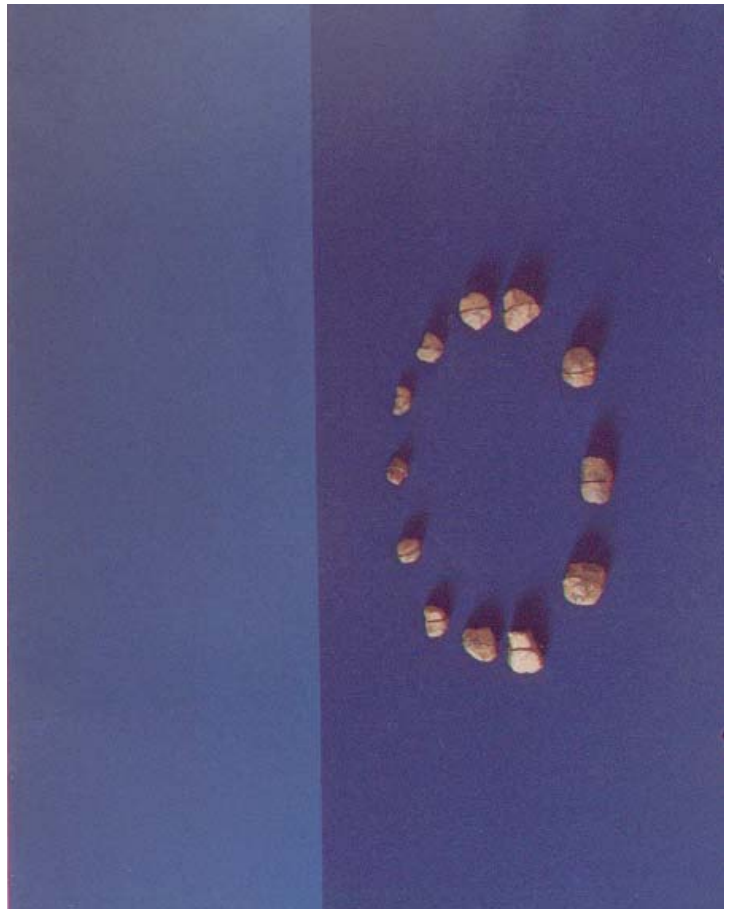

A 19 Sem título, 2007, Maquete em isopor, 15 x 39 x 32 cm.

A 20 Sem título, 2007, Maquete em isopor, 16 x 40 x 39 cm.

A 21 Sem título, 2007, Maquete em isopor, 14 x 36 x 25 cm.

C 07 Fonte, 2000, Óleo sobre madeira, 25 x 25 x 25 cm.

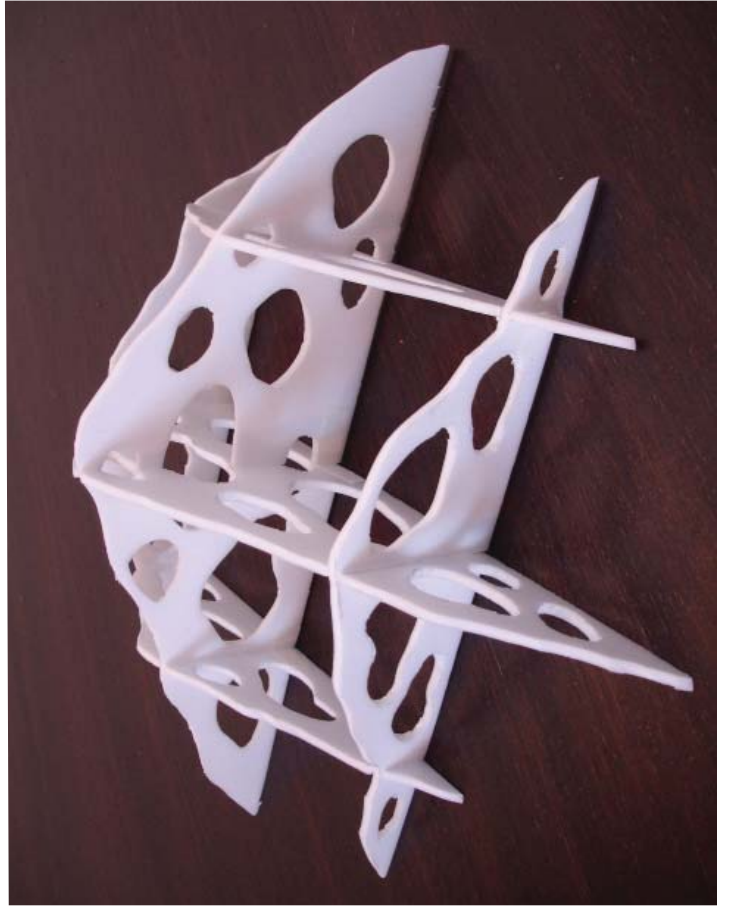
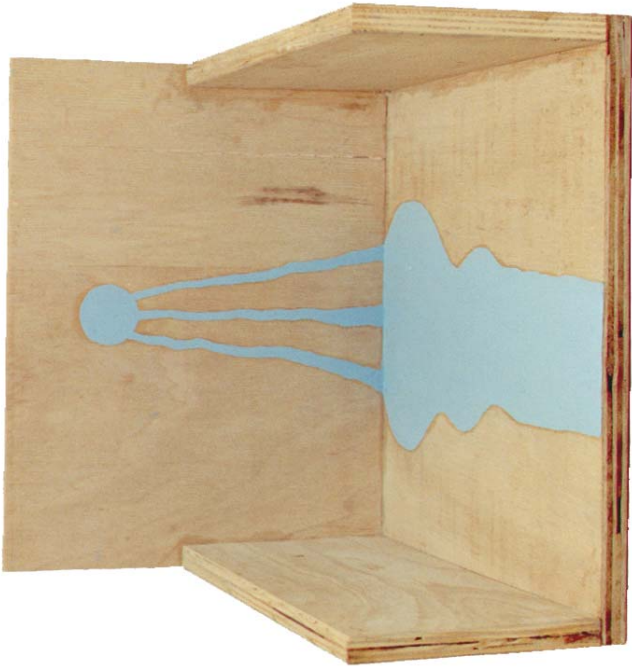

C 01 Maquete para Unidade Epífita, 2007, Madeira, plástico, cordão, cola, dimensões variáveis

C 02 Maquete para Unidade Epífita, 2008, Madeira, plástico, cordão, cola, dimensões variáveis

A 24 Sem título, 2009, Bambu, borracha, 30 x 26 x 27 cm.

D 13 Eu e minha sombra, 2002, Colagem de terra sobre tecido e papel, 35 x 42 cm.

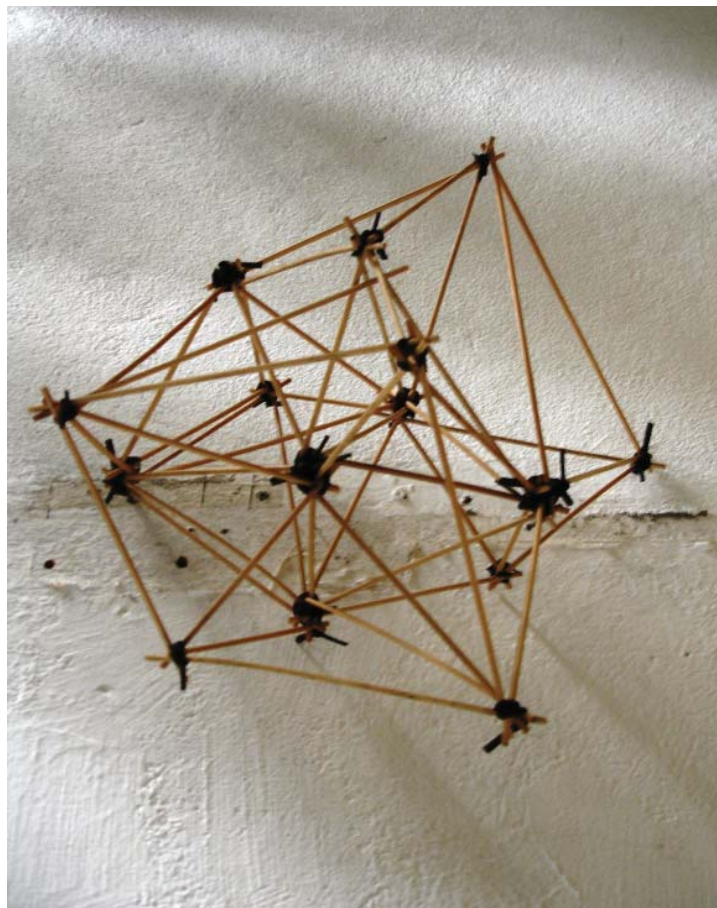

D 15 Sem título, 2004, Látex e giz de lousa sobre muro, dimensões variáveis

D 24 Registro da oficina realizada no CEU Alvarenga, 2005, Blocos de concreto, areia, dimensões variáveis.

D 26 Registro da oficina realizada no CEU Alvarenga, 2005, Blocos de concreto, areia, dimensões variáveis.

D 25 Registro da oficina realizada no CEU Alvarenga, 2005, Blocos de concreto, areia, dimensões variáveis.



C 26 Skatelingue, 2010, Látex, corda de nylon, skate, dimensões variáveis

C 24 Trampolim, 2008 Madeira, borracha, pregos e parafusos, 45 x 50 x 50 cm.

C 25 Skatelingue, 2010, Látex, corda de nylon, skate, dimensões variáveis

C 21 Voo sobre pedras, 2001, aquarela sobre papel, 18 x 24 cm



C 31 Tendões de papel, 2001, Papel, guache, gravetos, dimensões variáveis

C 30 Série Jardim de Pedras, 2008 , Papel, pedras, tinta automotiva, dimensões variáveis

C 27 Pedrafone, 1999, Pedra, fone de ouvido, dimensões variáveis

C 29 Série Jardim de Pedras, 2007, Papel, pedras, tinta automotiva, dimensões variáveis

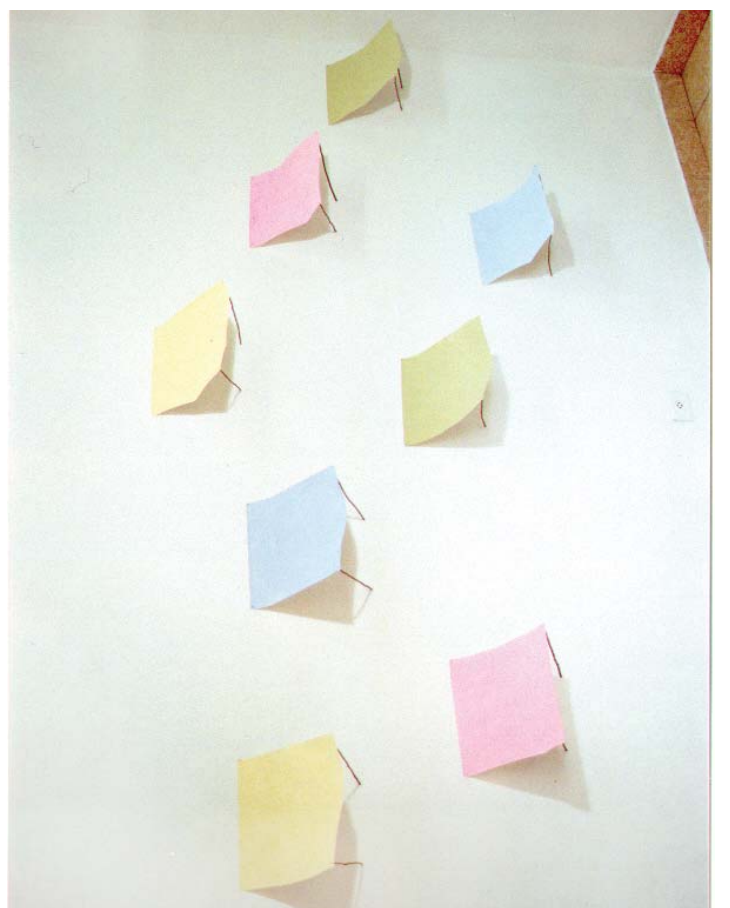

A 28 Estudo para Doze Montanhas, 2008, Madeira, concreto
dimensões variáveis

D 27 Dominós, 2005, Aço realizada no CEU Alvarenga, dimen-
sões variáveis

D 28 Dominós, 2005, Aço realizada no CEU Alvarenga, dimen-
sões variáveis

C 28 Para o mato crescer, 2000 Metal, terra, tinta automotiva e
rodízios , 4 peças de 100 x 100 x 100 cm.

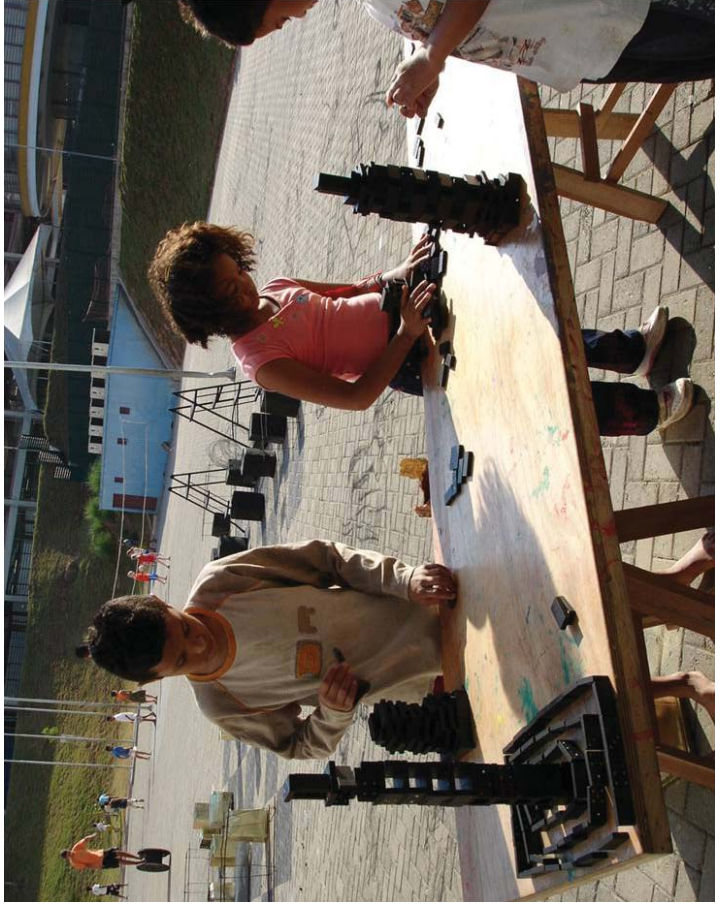

D 10 Anjo, 2010, Nanquim e óleo sobre papel, 22 x 31 cm.

D 14 Sem título, 2010, Óleo e colagem sobre papel, 26 x 36 cm.

D 01 Sem título, 2002, Nanquim sobre papel, 29 x 21 cm.

A 27 Sem título, 2009, Bambu, corda, fita adesiva, dimensões variáveis.

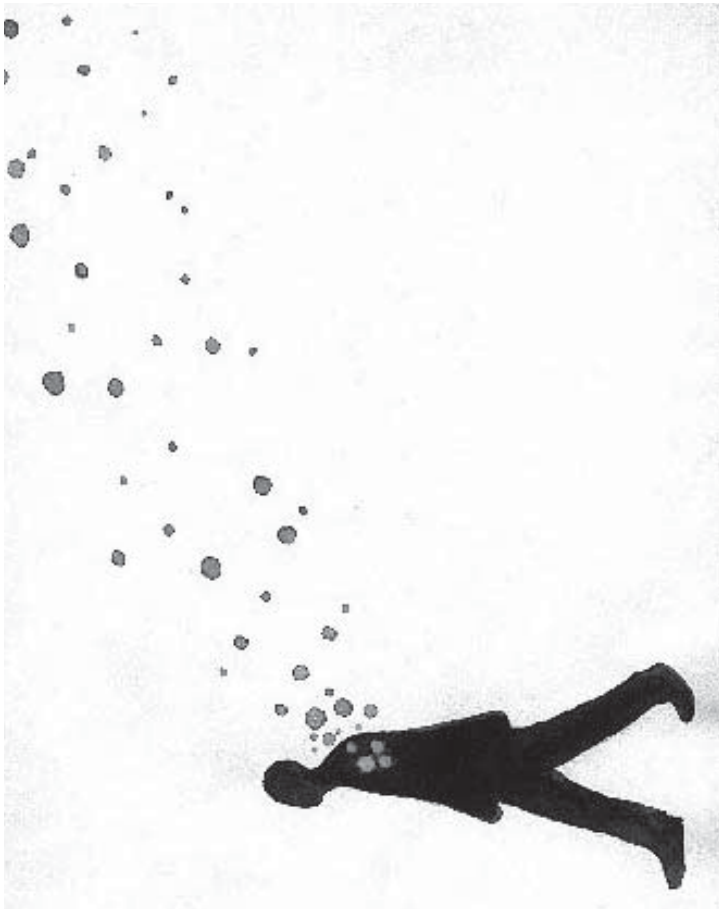

E 06 Sem título, 2001, Colagem sobre papel, 25 x 17 cm.

E 04 Sem título, 2001, Acrílica sobre papel, 29 x 21 cm.

E 05 Sem título, 2001, Colagem sobre papel, 25 x 17 cm.

F 19 Sem título, 2009, Aquarela sobre papel, 29 x 21 cm.

